

2025

Sustainability Report

Bilancio di sostenibilità per l'anno 2025

Sommario

Messaggio ai lettori	3
Informazioni generali	5
Dieci anni di nuova sicurezza industriale	5
La struttura societaria	6
Mercati e catena del valore	7
Le nostre soluzioni	9
Innovazione e costruzione di conoscenza	13
Il valore economico generato	15
Integrare la sostenibilità nella strategia	16
L'analisi di materialità	16
Il piano di sostenibilità	20
Il rapporto con gli stakeholder	26
Informazioni di governance	28
La governance	28
Etica e trasparenza nella gestione	30
Il rapporto con i fornitori	32
Informazioni sociali	35
La tutela dei nostri clienti	35
Le nostre persone	37
Benessere aziendale e cura della persona	40
Valorizzazione dei lavoratori	42
Diversità, inclusione e multiculturalità	44
I rapporti con la comunità	47
Informazioni ambientali	49
Tutela dell'ambiente	49
Economia circolare	52
Nota metodologica	56
Nota metodologica GRI	56
Nota metodologica VSME ESRS	57
Indice dei contenuti GRI	58
Indice dei contenuti VSME ESRS	63



Messaggio ai lettori

La pubblicazione di questo rapporto di sostenibilità coincide con una serie di traguardi importanti per Inxpect. Innanzitutto l'azienda compie dieci anni: un risultato tutt'altro che scontato e che rende tutti, azionisti e personale, orgogliosi di quanto fatto. Un traguardo notevole, ma anche un trampolino di lancio per continuare a perseguire con la passione che ci contraddistingue gli obiettivi che ci siamo prefissati, partendo da quello più importante: trasformare il modo in cui le persone interagiscono con le macchine, aumentando la produttività e diminuendo gli incidenti.

Nell'anno appena concluso l'azienda ha anche raggiunto la sostenibilità economica e finanziaria: possiamo quindi dichiarare felicemente conclusa la fase di start-up e fare leva su tutto quanto costruito finora per divenire sempre più incisivi nel perseguimento dei nostri obiettivi. Ci affacciamo a questa nuova fase di vita di Inxpect dopo un anno caratterizzato da grandi sforzi per irrobustire la nostra struttura commerciale, e dall'introduzione sul mercato di nuove linee di prodotto dalle prestazioni uniche.

Infine, questo è il terzo rapporto ESG di Inxpect: anche in questo caso la fase di start-up del nostro confronto con i temi legati alla sostenibilità può dirsi conclusa con successo. Pur di fronte ad un quadro normativo che sta progressivamente riducendo gli obblighi di pubblicazione di dati ESG, abbiamo scelto di costruire all'interno dell'azienda una cultura legata alla sostenibilità, convinti che questa rappresenti un vantaggio strategico. In questo primo triennio abbiamo compreso quanto i temi di sostenibilità legati al nostro obiettivo di business primario (più produttività, meno incidenti), siano in realtà pervasivi lungo molte altre direttrici: la valorizzazione delle persone e la sostenibilità economica, per citarne due. La formalizzazione di queste politiche nel quadro delineato in questo documento, coerente con il nostro business, ci permette di indirizzare sempre meglio le nostre azioni, traendone tangibili vantaggi competitivi.

Tra le sfide che ci attendono in questo triennio, la più grande è senz'altro quella di accelerare la scalabilità dell'azienda, con particolare riferimento allo sviluppo dei mercati asiatici e americani. Sarà cruciale fare leva sulle caratteristiche fondanti che hanno reso Inxpect un'azienda unica: dalla centralità delle persone nella strategia di business, alla passione di ciascuno di noi per ciò che facciamo, oltre che per come lo facciamo. Con una realtà in rapida crescita, questo significa adeguare i meccanismi organizzativi alla dimensione aziendale, proseguire con l'apertura alle partnership esterne, con il consolidamento degli investimenti sul welfare aziendale e, infine, con la realizzazione di una nuova sede che prevediamo di inaugurare il prossimo anno.

Chiudo con un augurio a tutto il personale, agli azionisti e ai collaboratori: che i prossimi dieci anni possano essere sfidanti e soddisfacenti come i primi dieci.

Luca Salgarelli

Chief Executive Officer (CEO)



Highlights 2025

Performance economica

12,7 M€

ricavi

+25 M€

capitali raccolti

83,4%

di vendite all'estero

Dall'investimento alla sostenibilità economica: conseguimento del primo utile nella storia aziendale e raggiungimento del pareggio finanziario.

Innovazione

19,1%

di investimenti in R&D sul valore della produzione

33

famiglie brevettuali

26.891

ore R&D

+25.000

installazioni

1

borsa di dottorato finanziata

Unico radar

SIL2/PLD e UL Listed al mondo

Persone

59

dipendenti

100%

contratti a tempo indeterminato

25,6 ore

medie formazione pro capite

100%

dipendenti con flessibilità di orario lavorativo/smart working

100%

dipendenti con valutazione periodica delle performance

Salute e sicurezza

0

infortuni nel triennio

0

non conformità di prodotto dall'inizio delle vendite

18

audit a fornitori

Codice di Condotta fornitori pubblicato

96,6%

dipendenti formati su anticorruzione

Governance e supply chain

Ambiente

100%

energia elettrica rinnovabile certificata

100%

imballaggi riciclabili

+40%

materiale riciclato complessivo

100%

Design for disassembly su tutti i prodotti Safety



Informazioni generali

Dieci anni di nuova sicurezza industriale

Dieci anni fa abbiamo avviato Inxpect con l'ambizione di portare un nuovo approccio alla sicurezza industriale. Oggi quell'intuizione è una realtà consolidata, costruita nel tempo attraverso esperienza, affidabilità e attenzione costante alle persone. **La nostra missione, ieri come oggi, è supportare le imprese industriali nel coniugare elevati standard di sicurezza con alti livelli di produttività, favorendo modelli produttivi più sostenibili ed efficienti.** Le nostre soluzioni consentono la collaborazione sicura tra operatori e macchinari industriali, facilitando l'adozione di modelli di produzione avanzati. Il superamento delle criticità legate alla sicurezza sul lavoro rappresenta infatti una leva fondamentale per migliorare la competitività delle imprese, ridurre i rischi operativi e generare benefici economici e sociali nel lungo periodo.

Inxpect riunisce competenze di eccellenza nel campo delle tecnologie radar, integrando professionalità italiane e internazionali all'interno di un team multidisciplinare specializzato nello sviluppo di sensori radar intelligenti. Le competenze in ambito hardware, software, elaborazione dei segnali digitali e discipline complementari operano in modo integrato, consentendo lo sviluppo di soluzioni tecnologiche affidabili, mature e applicabili in contesti industriali complessi.

Abbiamo una conoscenza approfondita del mercato globale della sicurezza industriale, delle sue dinamiche evolutive e delle esigenze specifiche dei diversi settori produttivi. Inxpect opera attraverso sedi in Italia, Germania, Nord America e Cina, adottando un approccio internazionale orientato alla creazione di valore sostenibile. L'obiettivo strategico è contribuire all'evoluzione degli standard di sicurezza industriale, promuovendo soluzioni che superino la tradizionale contrapposizione tra tutela delle persone ed efficienza produttiva.

L'innovazione tecnologica e la centralità delle persone rappresentano elementi fondanti della cultura aziendale.

Questo approccio ha consentito a Inxpect di sviluppare il primo – e ad oggi unico – sistema radar di sicurezza certificato SIL/PLd e UL Listed, ponendo un riferimento a livello internazionale per l'affidabilità delle soluzioni di sicurezza. Dipendenti e investitori condividono una visione di lungo periodo orientata alla creazione di un impatto positivo e misurabile sulla sicurezza sul lavoro, contribuendo alla prevenzione degli infortuni e alla salvaguardia della vita umana.



La struttura societaria

Inxpect è una Società per Azioni con qualifica di PMI innovativa costituita nel dicembre 2015. La sede legale della società è a Brescia, dove si trovano la sede centrale operativa, consistente in un edificio con uffici e un magazzino, e un ufficio operativo distaccato. La produzione dei sensori è affidata a dei fornitori selezionati che si trovano prevalentemente in Lombardia. Il gruppo Inxpect include inoltre tre società estere controllate dalla capogruppo Inxpect Spa: Inxpect Electronics Co. (Cina), Inxpect Deutschland (Germania) e Inxpect North America (Stati Uniti).

Inxpect ha raccolto negli anni capitali d'investimento a vario titolo per un valore superiore ai 25 milioni di euro.

L'azionariato di Inxpect è raggruppabile in tre tipologie: gli investitori non istituzionali, i fondi d'investimento e le azioni proprie/stock options della società. Gli investitori non istituzionali sono persone fisiche o società di capitali non finanziarie: all'interno di questa categoria sono presenti, tra gli altri, i soci fondatori di Inxpect. Complessivamente questa tipologia di investitori possiede il 36,3% delle quote della società.

I fondi di investimento sono attori istituzionali che hanno apportato capitale nel tempo per contribuire alla crescita e allo sviluppo della società e detengono il 43,9% del capitale di Inxpect. All'interno di questa categoria vi sono, tra gli altri, 360 Capital Partner SAS, società di Venture Capital che investe in Europa in aziende early stage che sviluppano tecnologie all'avanguardia nel settore del Deep-Tech, e FITEC (Fondo Italiano Tecnologia e Crescita), primo fondo italiano di growth capital dedicato all'assunzione di partecipazioni nel capitale di piccole e medie imprese italiane ad elevato contenuto tecnologico.

Le azioni proprie di Inxpect Spa sono composte per l'1,6% da azioni ordinarie, mentre il restante 18,0% è destinato ai piani di stock option per i manager e i dipendenti della società.



¹ La società israeliana Inxpect System Engineering seppur formalmente presente tra le partecipate, non è al momento attiva.



Mercati e catena del valore

Il modello di business di Inxpect è intrinsecamente connesso al tema della sostenibilità, in particolare alla tutela della salute e della sicurezza sul lavoro. Le soluzioni sviluppate dall'azienda sono progettate specificamente per la prevenzione degli infortuni in ambito industriale, contribuendo in modo intenzionale e diretto alla mitigazione di un impatto sociale negativo e misurabile.

Operiamo prevalentemente nel mercato Business to Business (B2B), servendo una clientela diversificata che comprende brand label, distributori specializzati, *Original Equipment Manufacturer* (OEM), *system integrator* e clienti finali. Questo modello ci consente di diffondere le nostre soluzioni di sicurezza lungo l'intera catena del valore industriale, amplificando l'impatto positivo in termini di protezione delle persone e miglioramento delle condizioni di lavoro.

Distribuzione geografica delle vendite²

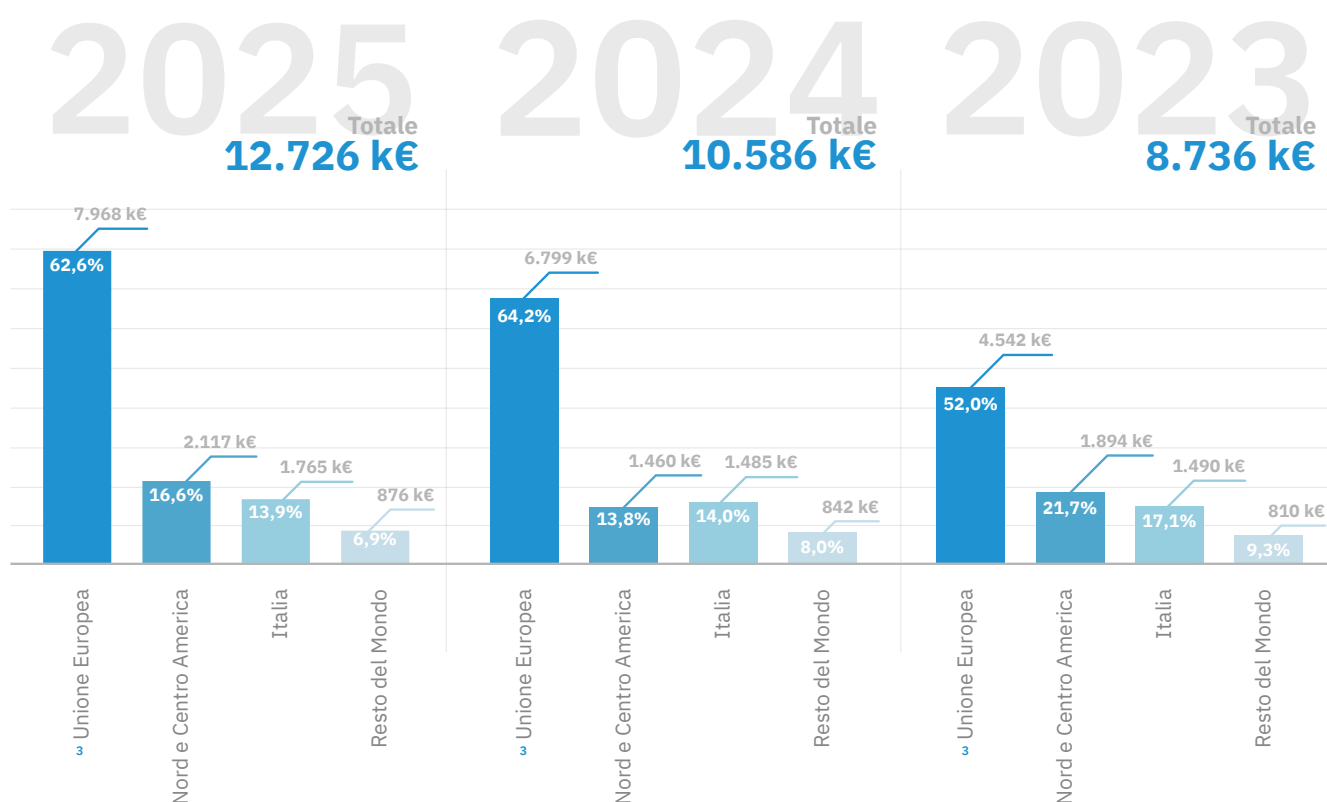

Nel corso del 2025 abbiamo registrato un'ulteriore crescita delle vendite, che si attestano a 12.726 k€, confermando il trend positivo degli ultimi anni e il progressivo rafforzamento del posizionamento di Inxpect sui mercati internazionali.

Il nostro mercato principale continua a essere l'Europa, che rappresenta circa il 63% delle vendite complessive, con un peso rilevante anche del mercato domestico. Parallelamente, prosegue il consolidamento della presenza in Nord e Centro America: la maggior parte del dato riportato si riferisce agli Stati Uniti, che registrano una crescita rispetto all'esercizio precedente e si confermano un mercato strategico per lo sviluppo futuro. Per quanto riguarda i mercati extra-europei, dopo una fase di esplorazione durata circa due anni, nel 2025 abbiamo avviato le prime attività commerciali strutturate in Cina. Il contesto risulta particolarmente favorevole anche grazie alle politiche di incentivo promosse dal governo locale a supporto dell'innovazione tecnologica.

² I dati sono riportati a livello consolidato di Gruppo

³ Italia esclusa

Nel corso dell'anno abbiamo inoltre registrato un incremento significativo del portafoglio clienti direzionali globali, in particolare nel settore automotive, alimentare e in quello dei veicoli mobili industriali, ambiti nel quale intendiamo continuare a rafforzare la nostra presenza nei prossimi esercizi. Questo risultato rappresenta un elemento particolarmente rilevante in quanto consente di aumentare la visibilità internazionale di Inxpect e di posizionare le nostre soluzioni all'interno di filiere industriali ad alto contenuto tecnologico. Allo stesso tempo, operare in settori caratterizzati da cicli economici non correlati tra loro consente di diversificare il rischio commerciale e di rafforzare la resilienza dell'azienda rispetto alle fluttuazioni congiunturali dei singoli mercati.

Considerando la parte della nostra catena del valore a monte, ovvero la catena di fornitura, i dati evidenziano il mantenimento della prossimità geografica della stessa. **Più del 35% della spesa per fornitori è nella Provincia di Brescia, dove abbiamo sede, percentuale che si avvicina al 70% allargando il perimetro alla Lombardia: complessivamente la spesa verso fornitori con sede in Italia ammonta all'84,5%.** In termini assoluti si rileva un calo complessivo della spesa nel triennio pur in presenza di un aumento del giro d'affari: la dinamica è spiegabile tra il 2023 e il 2024 con un'opera di razionalizzazione dei costi, mentre tra il 2024 e il 2025 con l'accumulo di scorte nel primo anno e l'utilizzo delle stesse nel secondo.

Distribuzione spesa per fornitori

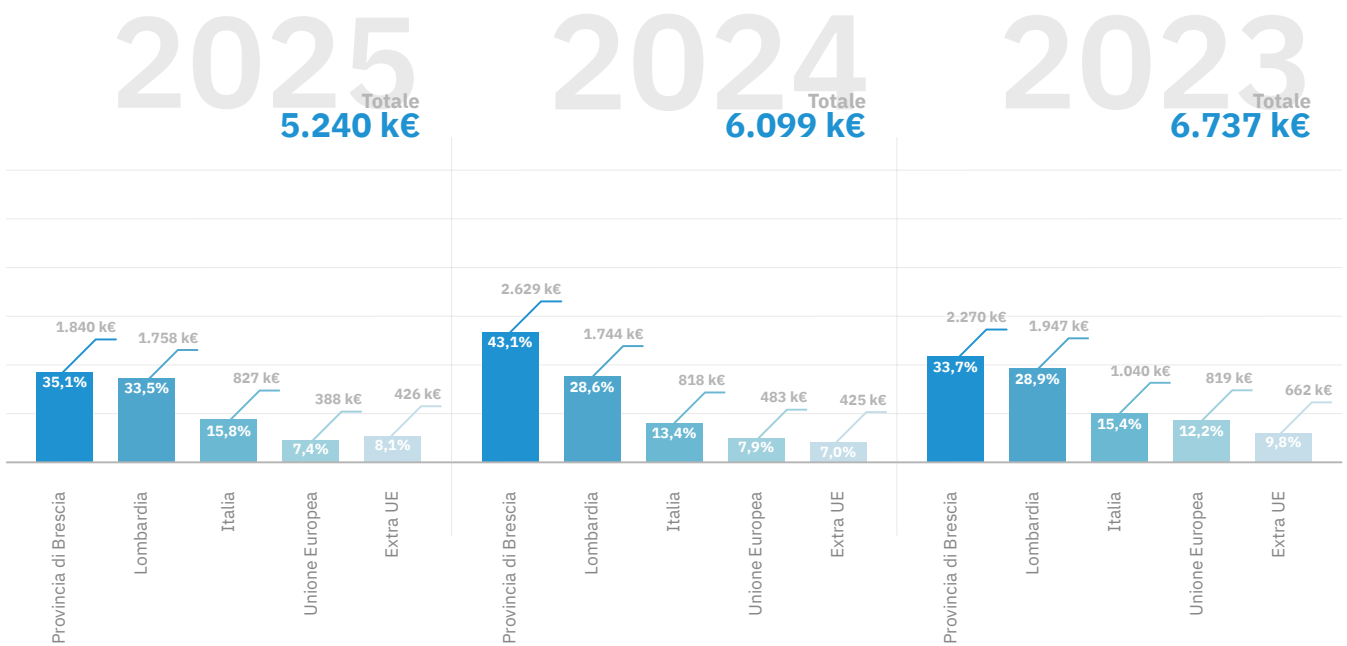

Oltre all'acquisizione di alcuni servizi, Inxpect si approvvigiona prevalentemente di componenti e materiali necessari alla realizzazione delle proprie soluzioni, tra cui schede elettroniche, accessori, materiali plastici, cavi, componenti meccanici, viteria, guarnizioni, imballaggi, nonché servizi di assemblaggio.

Le nostre soluzioni



La massima sicurezza in ambito industriale coniugata alla massima produttività

Le soluzioni sviluppate da Inxpect presentano caratteristiche tecnologiche che ne rendono l'applicazione particolarmente efficace nei contesti industriali complessi, contribuendo in modo significativo al miglioramento della sicurezza sul lavoro e alla continuità operativa dei processi produttivi.

In particolare, i sensori radar risultano altamente resilienti ai disturbi ambientali quali fumo, polvere, trucioli, spruzzi e residui di lavorazione, condizioni nelle quali i sistemi di sicurezza ottici tradizionali mostrano spesso limiti prestazionali.

Grazie ad algoritmi avanzati sviluppati internamente, tali disturbi vengono filtrati in modo efficace, riducendo il numero di falsi allarmi e consentendo un incremento della produttività. Le soluzioni operano inoltre ad elevata sensibilità, permettendo il rilevamento anche dei micromovimenti respiratori degli operatori. Questa funzionalità contribuisce a prevenire riavvii accidentali dei macchinari, rafforzando ulteriormente il livello di protezione delle persone.

La tecnologia radar consente una percezione nativa dello spazio in tre dimensioni, garantendo una copertura volumetrica completa delle aree di pericolo. I parametri di funzionamento dei sensori possono essere configurati in tempo reale, rendendo possibile una gestione dinamica delle zone di rilevamento. Tale flessibilità rende le soluzioni Inxpect particolarmente idonee anche per applicazioni avanzate, come la robotica mobile, favorendo l'adozione di modelli produttivi sicuri ed efficienti.

Ad oggi abbiamo effettuato più di

+ 25.000

installazioni con una crescita costante anche in termini di diversificazione di applicazioni.

La tecnologia alla base

Il radar



Il radar è un sistema elettronico il cui nome deriva dall'acronimo inglese Radio Detecting and Ranging, ovvero rilevamento e localizzazione tramite onde radio. Questa tecnologia consente di determinare la distanza, la velocità e altre caratteristiche di un oggetto attraverso l'analisi delle onde radio riflesse. Un sistema radar è composto da un trasmettitore e da un ricevitore, entrambi dotati di antenne, e da un'unità di elaborazione dei segnali.

Il trasmettitore emette onde elettromagnetiche che, interagendo con un oggetto, vengono riflesse e captate dal ricevitore. L'analisi dei parametri delle onde riflesse — quali fase e frequenza rispetto al segnale emesso — permette di ricavare informazioni sulla posizione e sul movimento dell'oggetto rilevato. Le onde elettromagnetiche risultano particolarmente efficaci in ambienti industriali complessi, in quanto poco sensibili a condizioni ambientali critiche come polvere, fumo, nebbia o scarsa illuminazione, e si propagano alla velocità della luce.

I sensori radar sviluppati da Inxpect si basano sulla tecnologia FMCW (Frequency Modulated Continuous Wave), che prevede la scansione continua di un'ampia banda di frequenze. Questo approccio garantisce un'elevata risoluzione spaziale e consente il rilevamento accurato di più oggetti all'interno dello stesso scenario. Grazie ad algoritmi avanzati di elaborazione del segnale sviluppati internamente, la potenza trasmessa dai dispositivi è mantenuta su livelli molto contenuti, paragonabili a quelli di tecnologie di uso comune quali Bluetooth e Wi-Fi.

Pur trattandosi di una tecnologia consolidata, il radar rappresenta al contempo una soluzione altamente innovativa. Storicamente utilizzato in ambiti quali la difesa e i trasporti per il rilevamento della posizione, Inxpect ne ha introdotto un'applicazione avanzata nel contesto industriale, con un focus specifico sulla sicurezza sul lavoro e sul miglioramento della produttività.

I radar di sicurezza Inxpect consentono di raggiungere elevati livelli di protezione delle persone, rilevando in modo affidabile l'accesso o la presenza di operatori all'interno di aree pericolose. Le configurazioni operative possono essere adattate dinamicamente in tempo reale, contribuendo a creare ambienti di lavoro più sicuri, flessibili ed efficienti, in linea con i principi di sostenibilità sociale ed economica.

Il portafoglio prodotti

Il portafoglio prodotti di Inxpect è costituito da sistemi radar di sicurezza progettati per il monitoraggio tridimensionale delle aree pericolose e per la prevenzione degli infortuni sul lavoro in ambito industriale. I sistemi radar sono composti da un'unità di controllo e possono includere fino a sei sensori radar, garantendo la massima flessibilità per adattarsi a una vasta gamma di scenari, dai più semplici ai più complessi.

La configurazione del sistema è semplice e veloce grazie all'intuitiva Inxpect Safety Studio, la nuova applicazione software che abbiamo lanciato nel corso dell'anno. La visualizzazione 3D del campo visivo rende l'impostazione e la gestione più semplici che mai, permettendo di vedere chiaramente l'area protetta dal radar direttamente nell'applicazione. La nuova Inxpect Safety Studio consente di gestire contemporaneamente più unità di controllo e i relativi sensori, rendendola il software più avanzato sul mercato per la gestione di sistemi di sicurezza tridimensionali. È possibile lavorare sia in modalità online che offline, realizzando i progetti ovunque, dallo studio di fattibilità fino alla messa in opera, senza la necessità di avere i sensori connessi. Infine, la nuova interfaccia grafica rende l'esperienza utente più intuitiva, pur offrendo tutte le funzioni avanzate necessarie.

Al momento disponiamo di dieci tipologie di sensori divise in tre serie, da scegliere a seconda delle diverse esigenze: la Serie 100, la Serie 200 e la Serie 200 9 metri. **L'anno trascorso è stato caratterizzato da un'innovazione fondamentale della gamma prodotti, ovvero l'introduzione delle linee Omniline e Plug&Safe nella Serie 200.** La Omniline consiste in sensori altamente configurabili, progettati per coprire una vasta gamma di applicazioni industriali: è possibile creare un cubo di rilevamento che si adatti perfettamente alle esigenze specifiche del proprio impianto, garantendo al contempo massima produttività e sicurezza dell'operatore. La Plug&Safe rappresenta invece la nuova linea facile da installare dedicata alle funzioni di Sensitive Protective Equipment, come Presence Sensing e Safeguarding; questa soluzione migliora la sicurezza, aumenta l'efficienza produttiva ed è immediata e robusta da implementare, rendendo l'integrazione nel sistema semplice e rapida.

Analogamente ai sensori, disponiamo di una gamma di nove diversi tipi di unità di controllo adatte alle più diverse esigenze. Le unità di controllo sono in grado di interfacciare i sensori sia con macchinari industriali legacy, sia con linee e sistemi industriali di ultima generazione. Disponiamo anche di una linea composta da quattro unità di controllo "ruggedized", installabili sul campo e particolarmente adatte ad ambienti gravosi, la scelta ideale per ambienti industriali particolarmente impegnativi. Completano la nostra offerta una serie di accessori, tra cui cavi, kit di protezione, schede microSD, ecc.

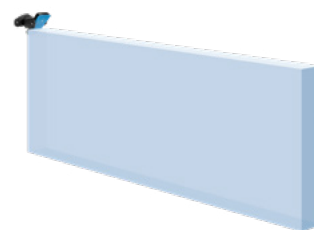
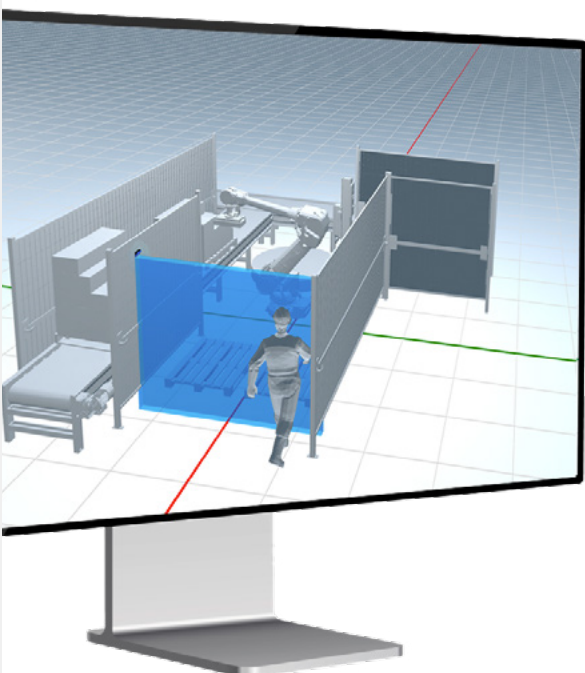

PLUG&SAFE LINE
S202A-MS
Safeguarding

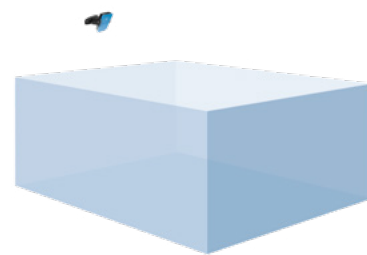

PLUG&SAFE LINE
S202A-MV
Presence sensing

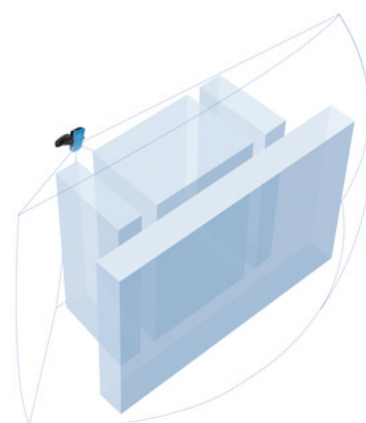

OMNILINE
S202A-MC4
4 CUBOIDS

Le applicazioni

L'elevata flessibilità delle soluzioni tecnologiche Inxpect ne consente l'applicazione in una vasta gamma di contesti operativi e ambienti eterogenei, adattandosi efficacemente a differenti scenari d'uso, tra cui:

- Prevenzione al riavvio nelle celle di pallettizzazione e de-pallettizzazione;
- Sistemi avanzati anticollisione per le applicazioni indoor pick and place e per le applicazioni outdoor come i cantieri;
- Rilevamento dell'accesso per la sicurezza dinamica per le macchine a controllo numerico e per la massima sicurezza nei sistemi di saldatura robotizzati;
- Rilevamento dell'accesso e prevenzione al riavvio nelle celle robotiche;
- Prevenzione al riavvio per le applicazioni di carico/scarico da/per linee di lavorazione automatica.

Oltre alle applicazioni descritte, disponiamo anche di una linea di prodotti Security sempre basati sulla tecnologia radar che vengono però impiegati nell'ambito dei sistemi anti intrusione. **Nel corso dell'ultimo anno, Inxpect ha continuato ad ampliare la gamma di applicazioni dei propri prodotti, rafforzandone la flessibilità e l'adattabilità a contesti operativi sempre più diversificati.** Questo percorso ha consentito di estendere l'utilizzo delle soluzioni a nuovi scenari industriali, rispondendo a esigenze applicative in evoluzione e valorizzando ulteriormente il potenziale tecnologico sviluppato dall'azienda. L'obiettivo per il prossimo anno è l'ampliamento del portafoglio prodotti nel mercato principale attraverso la costruzione di partnership strategiche.



Innovazione e costruzione di conoscenza

L'innovazione rappresenta un elemento fondante dell'identità di Inxpect e permea ogni aspetto delle attività aziendali. La tecnologia non è solo uno strumento, ma un linguaggio condiviso e un approccio quotidiano che guida lo sviluppo dei prodotti, i processi decisionali e il modo di lavorare delle persone che fanno parte dell'organizzazione.

Inxpect opera in un contesto fortemente orientato alla ricerca e allo sviluppo, in cui la sperimentazione continua e il miglioramento costante sono elementi chiave per la creazione di valore nel lungo periodo. L'azienda promuove una cultura aperta all'innovazione, favorendo la collaborazione tra competenze diverse e incoraggiando l'esplorazione di soluzioni tecnologiche avanzate, anche attraverso il confronto con partner esterni, istituti di ricerca e attori qualificati dell'ecosistema industriale. **Abbiamo in essere più di 50 partnership con attori globali nel campo della sicurezza e della robotica.**

Questo approccio consente a Inxpect di anticipare le esigenze del mercato e di sviluppare soluzioni di sicurezza sempre più evolute, capaci di integrare elevati standard tecnologici con un impatto concreto sulla sicurezza delle persone e sull'efficienza dei processi produttivi. L'innovazione, intesa come processo continuo e condiviso, rappresenta quindi una leva strategica per supportare una crescita sostenibile e responsabile.

Investimenti in Ricerca e Sviluppo (R&D)



Nel corso del 2025 abbiamo confermato la centralità delle attività di Ricerca e Sviluppo per Inxpect, mantenendo un livello di investimento pari a 2.080 k€, in linea con le attese di mantenimento dei livelli di spesa delineate nell'esercizio precedente. Pur risultando inferiore rispetto al target inizialmente definito (>2.400 k€), questo valore riflette una scelta consapevole di bilanciamento tra sviluppo tecnologico e sostenibilità economico-finanziaria, in un contesto macroeconomico che continua a presentare elementi di incertezza.

Nel corso dell'anno abbiamo privilegiato il consolidamento e l'avanzamento dei progetti già avviati, senza attivare nuovi progetti di R&D, rispetto a un target pari a 2. Questa scelta ci ha consentito di concentrare le risorse su iniziative a maggiore grado di maturità tecnologica e più prossime alla valorizzazione industriale e commerciale.

Particolarmente positivo è il risultato sul fronte della proprietà intellettuale: abbiamo raggiunto un totale di 33 famiglie brevettuali, superando il target fissato di 30 e confermando la nostra capacità di trasformare l'attività di ricerca in risultati concreti e tutelabili. Le ore dedicate alle attività di R&D sono state pari a 26.891, in crescita rispetto all'anno precedente e superiori al target (>25.000), a testimonianza del continuo impegno delle nostre persone su questi temi. Il numero di dipendenti coinvolti si attesta a 19, leggermente inferiore rispetto al target di 20, ma comunque rappresentativo di una quota superiore al 30% dell'organico in forza.

⁴ I dati includono tutti i costi afferenti all'attività di ricerca e sviluppo, indipendentemente dalla loro ammissibilità secondo i criteri fiscali

Nel complesso, pur in presenza di alcuni scostamenti rispetto agli obiettivi iniziali, principalmente legati a scelte gestionali orientate alla sostenibilità economica e alla focalizzazione delle attività, i risultati conseguiti confermano la solidità del nostro presidio sulla Ricerca e Sviluppo e la coerenza del percorso di innovazione intrapreso da Inxpect.

Attività in Ricerca e Sviluppo (R&D) (n)	2025	2024	2023
Progetti R&D condotti durante l'anno	8	11	8
Nuovi progetti R&D avviati durante l'anno	0	5	2
Famiglie brevettuali detenute	33	26	18
Ore dei dipendenti dedicate ai progetti R&D	26.891	25.776	23.085
Dipendenti coinvolti in progetti R&D	19	20	19

Durante l'anno abbiamo proseguito con le attività iniziate nell'esercizio precedente, ovvero:

- Sviluppo di una versione di sensore di nuova generazione che permette una migliore integrazione con sistemi di terze parti;
- Prosecuzione della ricerca di tecnologie sensoristiche di nuova generazione basate su fusion sensing;
- Lavoro di ricerca su antenne di nuova generazione per aumentare le prestazioni della tecnologia radar;
- Attività di ricerca e sviluppo relative ad applicazioni di tecniche di machine learning.

Ad esse si sono aggiunte due nuove attività specifiche:

- Sviluppo di una versione di sensore con capacità di streaming di dati;
- Sviluppo di soluzioni specifiche per il mercato "outdoor mobile".



Il valore economico generato

Il valore generato da Inxpect ha proseguito il percorso di crescita, raggiungendo 10,6 milioni di euro. La dinamica dei ricavi, in crescita del 16% rispetto all'esercizio precedente, ha consentito di chiudere l'esercizio 2025 con un utile di 282 mila euro: si tratta del primo risultato positivo nella storia della società, che completa la progressiva riduzione delle perdite dei periodi precedenti in linea con la pianificazione aziendale.

Nel corso dell'esercizio è stato raggiunto anche il pareggio finanziario, al netto della restituzione programmata dei finanziamenti bancari di medio-lungo termine, sia a livello di Inxpect S.p.A. che dell'intero Gruppo Inxpect. L'azienda prosegue lungo la traiettoria tipica di una realtà tecnologica che ha completato la fase di investimento iniziale e si avvia verso una crescita sostenibile.

Valore economico	2025		2024		2023	
	k€	%	k€	%	k€	%
Valore generato	10.589	100%	10.088	100%	8.997	100%
Ricavi	10.640	100,5%	9.153	90,7%	7.647	85,0%
Altri ricavi e proventi	-51	-0,5%	935	9,3%	1.350	15,0%
Valore distribuito	9.674	91,4%	9.857	97,7%	10.396	115,5%
Costi operativi	5.358	50,6%	6.141	60,9%	6.813	75,7%
Salari e benefit dei dipendenti	4.054	38,3%	3.587	35,6%	3.363	37,4%
Pagamenti a fornitori di capitali	256	2,4%	101	1,0%	216	2,4%
Sponsorizzazioni e liberalità	6	0,1%	28	0,3%	4	0,0%
Valore trattenuto	915	8,6%	231	2,3%	-1.399	-15,5%
Ammortamenti e accantonamenti	654	6,2%	753	7,5%	663	7,4%
Imposte sul reddito	-21	-0,2%	-102	-1,0%	-102	-1,1%
Utile (Perdita)	282	2,7%	(-420)	-4,2%	(-1.960)	-21,8%

I ricavi derivano quasi esclusivamente dalla vendita dei sistemi di sensori radar. La voce "Altri ricavi e proventi" presenta un saldo negativo per effetto della significativa diminuzione delle rimanenze di materie prime, che ha più che compensato i contributi in conto esercizio e i proventi finanziari.

Per quanto riguarda il valore distribuito, i costi operativi si sono ridotti del 13% rispetto all'anno precedente, riflettendo una maggiore efficienza nei processi di approvvigionamento e produzione. I costi del personale aumentano coerentemente con la crescita dell'organico e l'evoluzione dei trattamenti retributivi. I pagamenti a fornitori di capitali risultano in aumento per effetto delle perdite su cambi registrate nell'esercizio, a fronte di una riduzione degli oneri per interessi sui finanziamenti bancari.

Integrare la sostenibilità nella strategia

L'analisi di materialità

L'analisi di materialità è un processo strategico finalizzato a identificare i temi di sostenibilità rilevanti, i cosiddetti “temi materiali”, per un'organizzazione e per i suoi stakeholder. In coerenza con gli Standard GRI, l'analisi di materialità adottata da Inxpect si concentra sugli impatti (“materialità d'impatto”) generati dall'organizzazione sull'economia, sull'ambiente e sulla società. Una volta individuati, tali impatti vengono valutati in base alla loro rilevanza e successivamente raggruppati in temi di sostenibilità, che costituiscono la base per la rendicontazione e per l'orientamento delle scelte strategiche. Attraverso l'analisi di materialità, le organizzazioni possono infatti focalizzare azioni e obiettivi sulle priorità più significative, migliorando l'efficacia della comunicazione della propria performance e creando valore nel lungo periodo per l'organizzazione stessa e per i suoi stakeholder.

Gli stakeholder rivestono un ruolo centrale all'interno di questo processo, in quanto portatori di aspettative, esigenze e punti di vista differenti che influenzano la strategia e le decisioni aziendali. Il loro coinvolgimento consente di comprendere quali temi siano considerati prioritari da soggetti direttamente o indirettamente impattati dalle attività dell'organizzazione – tra cui clienti, dipendenti, fornitori, azionisti e comunità locali – garantendo che l'analisi non si limiti a una valutazione esclusivamente interna, ma integri anche le prospettive esterne. Questo approccio permette di individuare in modo più consapevole i principali rischi e le opportunità, rafforzando la capacità dell'organizzazione di assumere decisioni informate e orientate al lungo termine, in grado di generare valore condiviso e di consolidare la fiducia e la credibilità nei confronti dei propri stakeholder.

Nel corso del 2023, in occasione della redazione del primo bilancio di sostenibilità, Inxpect ha realizzato una prima analisi di materialità strutturata, integrando un assessment di sostenibilità condotto da professionisti esterni secondo la norma UNI EN

ISO 26000:2020 “Guida alla responsabilità sociale” con una serie di interviste al CEO e al management e con l'analisi della documentazione interna relativa a procedure, politiche e dati in ambito di sostenibilità. Gli impatti individuati sono stati valutati mediante una scala numerica e successivamente aggregati in temi di sostenibilità, il cui grado di rilevanza è stato definito dal CEO a seguito di un confronto con il team di esperti esterni.



Nel corso del 2024, Inxpect ha ulteriormente consolidato il percorso avviato nel 2023 attraverso un processo strutturato di coinvolgimento degli stakeholder, finalizzato a integrare e validare l'analisi di materialità già svolta in occasione della redazione del primo bilancio di sostenibilità. Il coinvolgimento ha interessato le categorie di azionisti, dipendenti, clienti e fornitori e si è sostanziato nella somministrazione di questionari online, volti a raccogliere sia una valutazione della rilevanza generale della sostenibilità per Inxpect sia un giudizio puntuale sui temi di sostenibilità individuati nel 2023. Le 88 risposte ai questionari hanno inoltre consentito di raccogliere spunti e suggerimenti in merito alla gestione dei temi di sostenibilità e di sondare la disponibilità a possibili forme di collaborazione su tali ambiti, in particolare con clienti e fornitori.

Il principale risultato emerso dal processo di coinvolgimento del 2024 è stato il sostanziale allineamento con gli esiti dell'analisi di materialità condotta nel 2023. **Alla luce di tali evidenze, e considerando che nel corso del 2025 non si sono registrate variazioni rilevanti in termini di modello di business, mercati di riferimento, struttura degli stakeholder, catena di fornitura o contesto operativo, Inxpect ha ritenuto opportuno confermare la lista dei temi materiali precedentemente approvata dal Consiglio di Amministrazione.**



In considerazione dell'evoluzione del quadro normativo europeo in materia di rendicontazione di sostenibilità, e al fine di garantire coerenza e continuità rispetto al percorso intrapreso negli anni precedenti, Inxpect ha affiancato agli Standard GRI anche i requisiti previsti dagli standard VSME ESRS.

In particolare, i temi materiali individuati attraverso l'analisi di materialità condotta secondo gli Standard GRI sono stati messi in relazione con i temi e le disclosure previste dagli ESRS, così da assicurare un allineamento progressivo tra i due framework. La tabella che segue presenta il raccordo tra i temi materiali GRI e i corrispondenti temi ESRS, fornendo una base strutturata per una rendicontazione integrata e comparabile nel tempo.





Tema GRI	Tema ESRS	Questione di sostenibilità: Sottotema	Questione di sostenibilità: sotto-sottotema
Sicurezza nell'utilizzo dei prodotti	Consumatori e utilizzatori finali	Sicurezza personale dei consumatori e/o degli utilizzatori finali	<ul style="list-style-type: none"> • Salute e sicurezza • Sicurezza della persona
Valorizzazione dei lavoratori	Forza lavoro propria	Parità di trattamento e di opportunità per tutti	<ul style="list-style-type: none"> • Formazione e sviluppo delle competenze
Benessere aziendale e cura della persona	Forza lavoro propria	Condizioni di lavoro	<ul style="list-style-type: none"> • Occupazione sicura • Orario di lavoro • Salari adeguati • Contrattazione collettiva, inclusa la percentuale di lavoratori coperti da contratti collettivi • Equilibrio tra vita professionale e vita privata • Salute e sicurezza
Innovazione e costruzione di conoscenza	-	-	-
Etica e trasparenza nella gestione	Condotta delle imprese	<ul style="list-style-type: none"> • Cultura d'impresa • Protezione degli informatori 	-
		<ul style="list-style-type: none"> • Corruzione attiva e passiva 	<ul style="list-style-type: none"> • Prevenzione e individuazione compresa la formazione • Incidenti
Tutela dell'ambiente	Cambiamenti climatici	<ul style="list-style-type: none"> • Mitigazione dei cambiamenti climatici • Energia 	-
Tutela dei clienti	Consumatori e utilizzatori finali	Impatti legati alle informazioni per i consumatori e/o per gli utilizzatori finali	<ul style="list-style-type: none"> • Riservatezza • Accesso a informazioni (di qualità)
Performance economica	-	-	-
Rapporti con i fornitori	Condotta delle imprese	Gestione dei rapporti con i fornitori, comprese le prassi di pagamento	-
Diversità, inclusione e multiculturalità	Forza lavoro propria	Parità di trattamento e di opportunità per tutti	<ul style="list-style-type: none"> • Parità di genere e parità di retribuzione per un lavoro di pari valore • Occupazione e inclusione delle persone con disabilità • Misure contro la violenza e le molestie sul luogo di lavoro • Diversità
Economia circolare	Economia circolare	<ul style="list-style-type: none"> • Afflussi di risorse, compreso l'uso delle risorse • Deflussi di risorse connessi a prodotti e servizi • Sostanze preoccupanti 	-
Rapporti con la comunità	Comunità interessate	<ul style="list-style-type: none"> • Diritti economici, sociali e culturali delle comunità 	<ul style="list-style-type: none"> • Impatti legati al territorio • Impatti legati alla sicurezza



In continuità con il percorso di rendicontazione di sostenibilità, riportiamo l'integrazione dei temi di sostenibilità GRI di Inxpect con gli Obiettivi di Sviluppo Sostenibile (Sustainable Development Goals – SDGs). La tabella seguente illustra gli SDGs ai quali Inxpect contribuisce attraverso la gestione dei propri temi materiali. L'Agenda 2030, adottata dalle Nazioni Unite nel 2015, comprende 17 Obiettivi di Sviluppo Sostenibile ed è il principale riferimento globale per promuovere uno sviluppo economico, sociale e ambientale equilibrato e inclusivo. Inxpect ha individuato, anche per il 2025, i seguenti SDGs a cui ritiene di poter dare un contributo significativo:

- SDG 5 – Uguaglianza di genere
- SDG 8 – Lavoro dignitoso e crescita economica
- SDG 9 – Industria, innovazione e infrastrutture
- SDG 11 – Città e comunità sostenibili
- SDG 12 – Consumo e produzione responsabili

Il mantenimento dell'allineamento con gli SDGs, affiancato a quello con i VSME ESRS, rafforza la coerenza complessiva del sistema di rendicontazione e rende più chiaro il valore generato dall'azienda per gli stakeholder e per il contesto socio-economico in cui opera.

Tema GRI	 SDG 5	 SDG 8	 SDG 9	 SDG 11	 SDG 12
Sicurezza nell'utilizzo dei prodotti		✓	✓	✓	
Valorizzazione dei lavoratori	✓	✓	✓		✓
Benessere aziendale e cura della persona	✓	✓			✓
Innovazione e costruzione di conoscenza		✓	✓		✓
Etica e trasparenza nella gestione	✓	✓	✓		✓
Tutela dell'ambiente		✓	✓	✓	✓
Tutela dei clienti		✓	✓		✓
Performance economica		✓	✓		✓
Rapporti con i fornitori		✓	✓		✓
Diversità, inclusione e multiculturalità	✓		✓		
Economia circolare		✓	✓	✓	✓
Rapporti con la comunità			✓	✓	✓

Il piano di sostenibilità

Per Inxpect, la gestione concreta e responsabile delle tematiche di sostenibilità rappresenta un impegno strategico che va oltre il mero rispetto delle normative e degli obblighi di rendicontazione. A partire dalla consapevolezza degli impatti delle proprie attività, emersa dall'analisi di materialità, l'azienda adotta un approccio sostenibile trasversale a tutti gli ambiti operativi. Attraverso una gestione attiva dei temi materiali, Inxpect mira non solo a mitigare i rischi connessi ai fattori ambientali, sociali e di governance, ma anche a generare valore nel lungo periodo per i propri stakeholder.

Per ciascun tema materiale sono stati definiti obiettivi e impegni specifici, formalizzati all'interno di documenti di policy pubblicamente disponibili sul sito web aziendale. In particolare, tali obiettivi sono contenuti nel Codice Etico, nella Politica per la Qualità, nella Politica Salute, Sicurezza e Ambiente e nella Politica sui Minerali di Conflitto. Tutti i documenti di policy sono stati approvati e sono sotto la responsabilità del CEO, a garanzia dell'integrazione delle tematiche di sostenibilità nella governance aziendale.

Tema GRI	Obiettivi
Sicurezza nell'utilizzo dei prodotti	<ul style="list-style-type: none"> Garantire la salute e la sicurezza delle persone che frequentano gli ambienti dove sono installati i prodotti Inxpect
Valorizzazione dei lavoratori	<ul style="list-style-type: none"> Incentivare lo sviluppo e la crescita personale Fornire formazione continua e trasversale di qualità ai propri lavoratori
Benessere aziendale e cura della persona	<ul style="list-style-type: none"> Tutela della salute e sicurezza dei lavoratori Creazione di un luogo di lavoro basato sulla centralità della persona umana
Innovazione e costruzione di conoscenza	<ul style="list-style-type: none"> Effettuare attività di ricerca e sviluppo volta al miglioramento continuo dei prodotti e alla creazione di nuove soluzioni
Etica e trasparenza nella gestione	<ul style="list-style-type: none"> Essere trasparenti con tutti gli stakeholder aziendali Operare nel rispetto dei principi etici e degli impegni presi
Tutela dell'ambiente	<ul style="list-style-type: none"> Perseguire uno sviluppo aziendale che comprenda la minimizzazione degli impatti diretti e indiretti sull'ambiente in termini di consumi di energia e emissioni di gas climalteranti
Tutela dei clienti	<ul style="list-style-type: none"> Fornire prodotti rispondenti agli standard di qualità e nelle modalità concordate Fornire un servizio di assistenza tempestivo ed efficace
Performance economica	<ul style="list-style-type: none"> Creare valore economico sostenibile per tutti gli stakeholder al fine di preservare la continuità e lo sviluppo dell'azienda
Rapporti con i fornitori	<ul style="list-style-type: none"> Correttezza e trasparenza nei rapporti con i fornitori Collaborazione con fornitori che condividono i principi etici aziendali Non utilizzo di minerali provenienti da zone di conflitto
Diversità, inclusione e multiculturalità	<ul style="list-style-type: none"> Rispetto e integrazione delle specificità di ciascuna persona coinvolta nei processi aziendali
Economia circolare	<ul style="list-style-type: none"> Adozione di politiche e azioni miranti a ridurre il consumo di risorse naturali e la produzione di rifiuti
Rapporti con la comunità	<ul style="list-style-type: none"> Contribuire allo sviluppo sociale e culturale della comunità di riferimento Essere vettore di cambiamento positivo all'interno della comunità



Gli obiettivi definiti nelle politiche sopra descritte sono tradotti in pratiche operative concrete (azioni) e, ove possibile, nell'adozione di obiettivi quantitativi (target). Il piano di sostenibilità è aggiornato con cadenza annuale: a ciascuna azione e a ciascun target è attribuito un responsabile, che ne presidia rispettivamente l'attuazione e il conseguimento.

Nella tabella seguente sono riportate le azioni di sostenibilità già implementate e quelle previste per il futuro. Alcune di esse erano già incluse nel piano d'azione dell'anno precedente e rendicontate nell'ultimo bilancio di sostenibilità; per tali azioni viene fornita evidenza dello stato di avanzamento e delle attività svolte. Questa scelta riflette la volontà di Inxpect di garantire trasparenza, continuità e serietà nel percorso di sostenibilità intrapreso, consentendo agli stakeholder di valutare in modo chiaro la coerenza tra gli impegni assunti e i risultati effettivamente conseguiti nel tempo.

Le azioni già attuate sono inoltre classificate distinguendo tra quelle introdotte per la prima volta nel corso dell'esercizio ("Nuova implementazione") e quelle avviate negli anni precedenti e tuttora in essere ("Proseguita da anni precedenti").

Tema GRI	Obiettivo	Azione	Stato di attuazione
Benessere aziendale e cura della persona	Accrescere l'organico in linea con i piani di sviluppo dell'impresa garantendo adeguate condizioni di lavoro	Ampliamento dell'organico aziendale	Attuata Proseguita da anni precedenti
		Trasferimento in una nuova sede aziendale	Programmata Da attuare nel 2027
	Garantire il benessere a tutto tondo dei lavoratori di Inxpect	Piano di monitoraggio a garanzia della corretta fruizione delle ferie	Attuata Proseguita da anni precedenti
		Iniziative di welfare aziendale in materia di salute dei dipendenti	Programmata Da attuare nel 2026
		Convenzioni per prestiti agevolati ai dipendenti	Programmata Da attuare nel 2026
		Conduzione di una survey per la rilevazione del benessere aziendale su base annuale	Attuata Proseguita da anni precedenti
		Attività informativa relativamente alla destinazione del TFR	Attuata Proseguita da anni precedenti
		Redazione di una politica aziendale per la gestione dei tirocini	Attuata Proseguita da anni precedenti
		Messa a disposizione di un documento relativo ai dettagli del cedolino paga ai dipendenti per consentirne la comprensione	Attuata Proseguita da anni precedenti
		Conduzione di un'analisi del clima aziendale tramite un progetto dedicato	Attuata Nuova implementazione
		Valutazione della possibilità di selezionare un'unica piattaforma di welfare aziendale per la conversione del premio aziendale dei dipendenti	Attuata Nuova implementazione

Tema GRI	Obiettivo	Azione	Stato di attuazione
Economia circolare	Minimizzare il consumo di risorse derivante dall'utilizzo degli imballaggi	Riutilizzo degli imballaggi intermedi usati per i trasferimenti intrafornitore	Attuata Proseguita da anni precedenti
		Studio per l'ottimizzazione degli imballaggi	Attuata Proseguita da anni precedenti
	Limitare gli impatti ambientali lungo il ciclo di vita del prodotto	Scrittura delle istruzioni di disassemblaggio dei prodotti da fornire ai clienti	Attuata Proseguita da anni precedenti
		Integrazione di criteri di ecodesign nella progettazione	Attuata Proseguita da anni precedenti
	Minimizzare l'utilizzo di risorse e promuovere la digitalizzazione negli uffici	Utilizzo di carta riciclata	Attuata Proseguita da anni precedenti
		Creazione di un canale aziendale interno finalizzato allo scambio di prodotti tra i dipendenti	Attuata Nuova implementazione
Etica e trasparenza nella gestione	Garantire la compliance a leggi e regolamenti e evitare episodi di corruzione	Aggiornamento continuo del Modello di Organizzazione, Gestione e Controllo ex D.Lgs. 231/01	Attuata Proseguita da anni precedenti
	Gestire in maniera efficace e trasparente le tematiche ESG	Costruzione del sistema di monitoraggio degli indicatori ESG e loro integrazione nel sistema di gestione nell'anno	Attuata Proseguita da anni precedenti
Innovazione e costruzione di conoscenza	Effettuare attività di ricerca e sviluppo volta al miglioramento continuo dei prodotti e alla creazione di nuove soluzioni	Sviluppo di una versione di sensore finalizzata all'integrazione con gestione di terze parti	Attuata Proseguita da anni precedenti
		Valutazione di sensori di nuova generazione basati su fusion sensing	Attuata Proseguita da anni precedenti
		Lavoro di ricerca su antenne di nuova generazione per aumentare le prestazioni del radar	Attuata Proseguita da anni precedenti
		Attività di ricerca e sviluppo relative ad applicazioni di tecniche di machine learning	Attuata Proseguita da anni precedenti
		Sviluppo di una versione di sensore con capacità di streaming di dati	Attuata Nuova implementazione
		Sviluppo di soluzioni specifiche per il mercato "outdoor mobile"	Attuata Nuova implementazione



Tema GRI	Obiettivo	Azione	Stato di attuazione
Performance economica	Garantire lo sviluppo e la crescita economica	Raggiungimento del break even finanziario aziendale come da piano	Attuata Nuova implementazione
		Incrementare la crescita delle vendite a clienti con perimetro globale	Programmata Da attuare nel 2026
		Ampliare il portafoglio prodotti nel mercato principale attraverso partnership strategiche	Programmata Da attuare nel 2026
Rapporti con i fornitori	Adottare un comportamento corretto e trasparente nei confronti dei fornitori	Monitoraggio con sistema dedicato dei tempi di pagamento dei fornitori al fine di garantirne il rispetto	Attuata Proseguita da anni precedenti
	Collaborare con fornitori che condividano i principi etici aziendali e sulla base di criteri ESG	Applicazione della procedura di selezione dei fornitori sulla base di criteri ESG non solo ai fornitori coinvolti nella produzione, ma a tutti i che ricevono una quota di spesa significativa	Attuata Proseguita da anni precedenti
		Redigere un codice di condotta fornitori e richiederne la sottoscrizione ai propri fornitori	Attuata Nuova implementazione
		Formalizzazione di una politica relativa ai conflict minerals	Attuata Nuova implementazione
Rapporti con la comunità	Contribuire allo sviluppo sociale e culturale della comunità di riferimento	Finanziamento di una borsa di dottorato presso l'Università degli Studi di Brescia	Attuata Proseguita da anni precedenti
		Estensione delle collaborazioni con ulteriori scuole e università	Attuata Proseguita da anni precedenti
		Condurre una campagna di sensibilizzazione tra i dipendenti per la donazione del sangue con il coinvolgimento dell'AVIS	Non attuata
		Stipula di convenzioni per i dipendenti con attività commerciali locali	Attuata Nuova implementazione
Sicurezza nell'utilizzo dei prodotti	Garantire i massimi standard di salute e sicurezza per i prodotti Inxpect	Mantenimento delle certificazioni SIL2/PLD e UL Listed	Attuata Proseguita da anni precedenti
Tutela dei clienti	Fornire prodotti rispondenti agli standard di qualità e nelle modalità concordate	Implementazione del nostro sistema di gestione qualità certificato ISO 9001	Attuata Proseguita da anni precedenti

Tutela dell'ambiente	Minimizzare gli impatti ambientali in termini di consumo di energia ed emissioni di gas climalteranti	Utilizzo di energia elettrica proveniente al 100% da energia rinnovabile certificata per tutte le sedi Inxpect	Attuata Proseguita da anni precedenti
		Utilizzo di luci a led nella sede di Via del Serpente	Attuata Proseguita da anni precedenti
		Utilizzo di pompe di calore per il riscaldamento degli uffici di Via del Serpente	Attuata Proseguita da anni precedenti
		Ottimizzazione delle spedizioni tramite l'utilizzo di un broker che evita il passaggio di più vettori	Attuata Proseguita da anni precedenti
Valorizzazione dei lavoratori	Incentivare lo sviluppo e la crescita personale dei lavoratori	Valutazione strutturata e riconoscimento delle performance dei lavoratori	Attuata Proseguita da anni precedenti
	Fornire formazione continua e trasversale di qualità ai lavoratori	Conduzione di un piano di formazione aziendale collegato alla rilevazione dei fabbisogni formativi	Attuata Proseguita da anni precedenti

A integrazione delle azioni descritte, di seguito è riportata la tabella relativa agli obiettivi quantitativi associati ai temi materiali. La definizione di target misurabili rappresenta un elemento centrale del sistema di gestione della sostenibilità di Inxpect, in quanto consente di monitorare in modo oggettivo i progressi nel tempo, valutare l'efficacia delle azioni intraprese e rafforzare l'accountability interna. L'adozione di indicatori quantitativi permette inoltre di orientare il processo decisionale, supportare il miglioramento continuo e rendere più trasparente verso gli stakeholder il grado di avanzamento rispetto agli impegni assunti. Nei relativi capitoli è presente una descrizione di maggior dettaglio degli stessi e le osservazioni a riguardo.

Tema GRI	Obiettivo	Azione	Stato di attuazione	Target 2025	Valore 2025	Target 2026
Benessere aziendale e cura della persona	Garantire il benessere a tutto tondo dei lavoratori di Inxpect	Flessibilità di orario lavorativo e smart working	% dipendenti con flessibilità di orario lavorativo e smart working	100%	100%	100%
		Survey benessere del personale	% risposte positive agli indicatori di benessere aziendale	>90%	88%	>90%
Valorizzazione dei lavoratori	Fornire formazione continua e trasversale di qualità ai lavoratori	Sviluppo capacità e competenze	% Dipendenti con almeno un corso di formazione non obbligatoria effettuato durante l'anno	>80%	91,5%	>80%
	Incentivare lo sviluppo e la crescita personale dei lavoratori	Valutazione dei dipendenti	% dipendenti con valutazione periodica delle performance	100%	100%	100%
	Riconoscere le performance espresse dai lavoratori	Retribuzione collegata alla performance	% dipendenti con possibilità di retribuzione collegata a performance individuale	100%	100%	100%



Diversità, inclusione e multiculturalità	Adempiere pienamente agli obblighi di assunzione di persone svantaggiate ex lege 68/99	Copertura obbligo Legge 68/99	% Lavoratori assunti direttamente o tramite convenzione ex Art. 14 sul numero di coperture previste dalla Legge 68/99	100%	100%	100%
Rapporti con i fornitori	Collaborare con fornitori che condividano i principi etici aziendali e sulla base di criteri ESG	Condivisione del codice di condotta con i fornitori	% Spesa con fornitori qualificati che hanno condiviso il codice di condotta	-	-	>80%
		Selezione ESG dei fornitori	% Nuovi fornitori qualificati con criteri ESG	100%	0/1	100%
Economia circolare	Minimizzare il consumo di risorse derivante dall'utilizzo degli imballaggi	Materiali rinnovabili negli imballaggi	% Materiale rinnovabile utilizzato per gli imballaggi	>80%	80,1%	>80%
		Materiali riciclati negli imballaggi	% Materiale riciclato utilizzato per gli imballaggi	>45%	49,5%	>45%
		Materiali riciclabili negli imballaggi	% Materiale riciclabile utilizzato per gli imballaggi	>95%	100%	>95%
Etica e trasparenza nella gestione	Garantire la compliance a leggi e regolamenti e evitare episodi di corruzione	Formazione per anticorruzione	% dipendenti che ha ricevuto formazione in ambito anticorruzione	>90%	96,6%	>90%
Innovazione e costruzione di conoscenza	Effettuare attività di ricerca e sviluppo volta al miglioramento continuo dei prodotti e alla creazione di nuove soluzioni	Investimenti R&D	Investimenti annui in R&D (k€)	>2.400	2.080	>2.700
		Nuovi progetti R&D	Nuovi progetti di Ricerca e Sviluppo avviati durante l'anno	2	0	2
		Brevetti	Numero totale di famiglie brevettuali depositate	30	33	37
		Ore dipendenti R&D	Ore dedicate all'attività di Ricerca e Sviluppo	>25.000	26.891	>28.000
		Dipendenti R&D	Dipendenti dedicati all'attività di Ricerca e Sviluppo	20	19	22
Tutela dei clienti	Fornire prodotti rispondenti agli standard di qualità e nelle modalità concordate	% di pezzi resi	% di pezzi resi nei tre anni di garanzia	-	<1%	<1%

Il rapporto con gli stakeholder

Inxpect riconosce nella collaborazione con i propri stakeholder, interni ed esterni, un elemento chiave per la creazione di valore condiviso e per lo sviluppo di relazioni solide, trasparenti e durature nel tempo. Il confronto strutturato e continuo con i portatori di interesse consente all'azienda di comprendere meglio le aspettative, i bisogni e le istanze emergenti, favorendo al contempo un impatto positivo sulle persone, sull'ambiente e sul contesto socio-economico in cui opera.

Nel corso degli anni, Inxpect ha costruito una rete di stakeholder ampia e diversificata, composta da organizzazioni e individui accomunati dall'impegno verso una crescita responsabile e sostenibile. Grazie alla solidità di questa rete e alla qualità delle relazioni instaurate, l'azienda è stata in grado di contribuire in modo concreto al progresso sostenibile, integrando i contributi degli stakeholder nei propri processi decisionali e nelle strategie aziendali. Inxpect intende rafforzare ulteriormente questo approccio nel futuro, incrementando il livello di coinvolgimento e collaborazione lungo l'intera catena del valore.

Nel corso dell'esercizio, abbiamo provveduto ad aggiornare la mappatura dei propri stakeholder, al fine di riflettere l'evoluzione del contesto operativo e delle relazioni in essere. Di seguito viene presentata una descrizione dei principali gruppi di stakeholder, suddivisi nelle categorie ritenute maggiormente significative, con l'indicazione delle modalità e delle attività di coinvolgimento adottate da Inxpect.

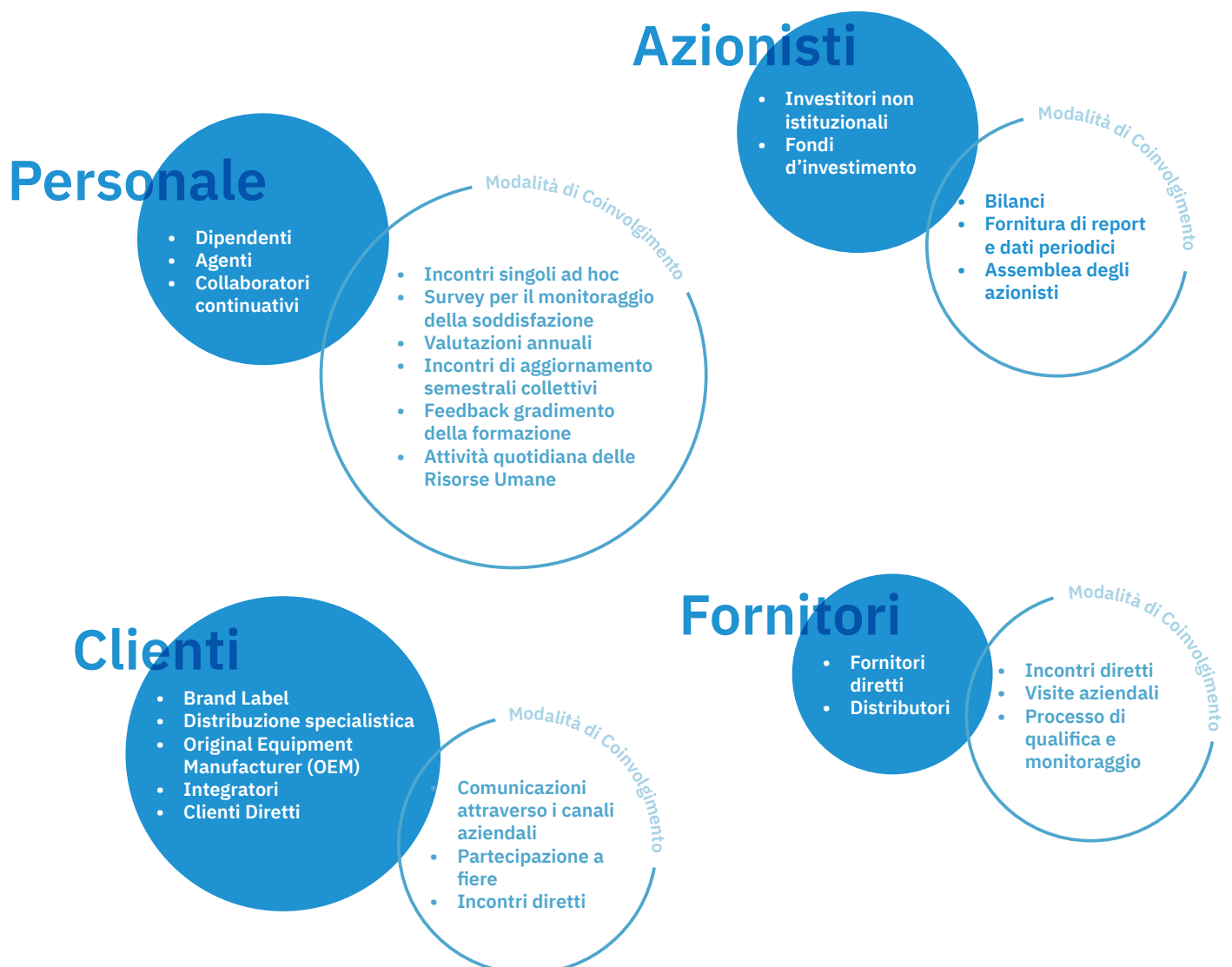



Istituti di credito

- Banche

- Incontri periodici
- Fornitura di report e dati periodici

Modalità di Coinvolgimento

Comunità e istituti scolastici e universitari

- Università degli Studi di Brescia
- Politecnico di Torino

- Career day
- Presentazioni
- Attività di recruiting
- Conferenze e incontri pubblici

Modalità di Coinvolgimento

Enti normatori e Notified Body

- CEI (Comitato Elettrotecnico Italiano)
- UNI - Ente Italiano di Normazione
- IEC (International Electrotechnical Commission)
- ISO (International Organization for Standardization)

- Partecipazione ad incontri periodici
- Partecipazioni come membri in gruppi di lavoro
- Conduzione di assessment

Modalità di Coinvolgimento

Network istituzionali e associativi

- Confindustria
- Camera di Commercio Italia Cina
- Camera di Commercio del Wisconsin
- Italian Tech Alliance
- A3 Advanced Automation Association
- AHTD Association for High Technology Distribution
- R&M Safety Partner Ecosystem

- Partecipazione ad eventi e conferenze
- Incontri periodici

Modalità di Coinvolgimento

Informazioni di governance

La governance

Inxpect è gestita da un Consiglio d'Amministrazione (CdA) composto da cinque membri. Il Consiglio d'Amministrazione è stato nominato dall'Assemblea dei Soci del 23/04/24 e resterà in carica fino alla data di approvazione del bilancio del 31/12/26.

Nome Cognome	Ruolo	Genere	Data di Nascita	Data di prima nomina	Esecutivo/ Non Esecutivo
Luca Salgarelli	Presidente-CEO	Uomo	20/03/1970	17/12/2015	Esecutivo
Michael Granski	Consigliere-VP of Technology	Uomo	27/02/1957	17/12/2015	Esecutivo
Giuseppe Bellandi	Consigliere	Uomo	15/01/1958	17/12/2015	Non Esecutivo
Cesare Maifredi	Consigliere	Uomo	06/07/1975	05/02/2021	Non Esecutivo
Claudio Catania	Consigliere	Uomo	25/05/1970	05/02/2021	Non Esecutivo

Il CdA è interamente composto da consiglieri di genere maschile, quattro di età superiore ai 50 anni e uno con età compresa tra i 30 e i 50 anni. In caso di CdA composto da cinque membri, e data l'attuale composizione azionaria, le previsioni statutarie implicano che:

- Un membro sia nominato dalla maggioranza delle azioni, includendo il voto favorevole di 360 Capital Partner e il voto favorevole della maggioranza delle azioni detenute da Fondo Italiano d'Investimento, 8A+ Investimenti e Levante Capital;
- Due membri siano nominati dalla maggioranza delle azioni;
- Un membro sia nominato da 360 Capital Partner;
- Un membro sia nominato dalla maggioranza delle azioni detenute da Fondo Italiano d'Investimento, 8A+ Investimenti e Levante Capital.

I consiglieri Luca Salgarelli, Giuseppe Bellandi e Michael Granski hanno una comprovata conoscenza della tecnologia e dell'industria dei sensori, frutto di esperienze accademiche e imprenditoriali. Il Consigliere Cesare Maifredi è General Partner di 360 Capital Partners e il consigliere Claudio Catania è Senior Partner di FITEC. Non vi sono consiglieri indipendenti all'interno del CdA. La società, al fine di conformarsi con le migliori prassi di governance, ha la volontà di procedere alla separazione dei ruoli di Presidente e di CEO in un lasso di tempo di medio termine. I possibili conflitti d'interesse sono prevenuti e mitigati secondo quanto previsto dalle attuali disposizioni legislative in materia. Lo statuto della società prevede inoltre che ogni operazione con una Parte Correlata, definita ai sensi dell'articolo 3, comma 1, lettera a) del Regolamento recante disposizioni in materia di operazioni con parti correlate, adottato dalla Consob con delibera n. 17221 del 12/03/2010, compresi gli eventuali parenti ed affini fino al quarto grado, debba essere deliberata dal Consiglio d'Amministrazione.

Non sono presenti meccanismi formali di valutazione delle performance del CdA, il cui operato è comunque soggetto alla valutazione dell'Assemblea dei Soci.

I consiglieri non percepiscono una remunerazione per l'attività di amministrazione della società. I top manager dell'azienda, in cui sono compresi anche i consiglieri operativi, percepiscono un compenso composto da una quota fissa e una variabile legata all'andamento della società, oltre a godere di un piano di stock option. I suddetti compensi, come da previsioni statutarie, vengono proposti dal Comitato per la Retribuzione e stabiliti dal CdA. Il Comitato per la Retribuzione è ad oggi composto da Cesare Maifredi (Presidente), Luca Salgarelli e Claudio Catania. Oltre alle retribuzioni sopra la soglia prevista dallo statuto, il Comitato per la Retribuzione si occupa anche di discutere e proporre i piani di stock options e i loro beneficiari.

Il CdA è affiancato da un Collegio Sindacale composto da tre membri, che è incaricato di vigilare sull'osservanza della legge e dello statuto, sul rispetto dei principi di corretta amministrazione e, in particolare, sull'adeguatezza dell'assetto organizzativo, amministrativo e contabile adottato dalla società e sul suo concreto funzionamento. Completa il sistema di governance di Inxpect la società di revisione, a cui spetta la revisione legale dei conti.

Nel corso dell'anno, dopo una fase di analisi e coinvolgimento degli stakeholder interessati, Inxpect ha ulteriormente strutturato la propria organizzazione manageriale. Questo intervento è stato effettuato al fine di continuare a garantire un presidio efficace delle principali aree strategiche e operative dopo una significativa fase di crescita dell'azienda, favorendo un processo decisionale integrato e una chiara attribuzione di responsabilità.

A supporto della governance opera l'Executive Board, composto dal CEO e dai responsabili delle principali aree aziendali: amministrazione, finanza e controllo, risorse umane, commerciale, prodotto e supply chain/operations. L'Executive Board ha il compito di tradurre gli indirizzi strategici e le decisioni assunte dal Consiglio di Amministrazione in azioni concrete, piani operativi e iniziative esecutive, assicurandone l'implementazione coerente all'interno delle diverse funzioni aziendali e monitorandone l'avanzamento nel tempo. Il 40% dell'Executive Board risulta formato da donne.

A livello operativo, il Management Team riunisce invece i responsabili di funzione, tra cui le aree ICT, ingegneria e customer support, con l'obiettivo di garantire l'efficiente gestione delle attività quotidiane e l'attuazione delle strategie definite. Questo assetto consente di mantenere un forte allineamento tra visione strategica e operatività, favorendo collaborazione interfunzionale, rapidità decisionale e una gestione strutturata dei processi di crescita e innovazione dell'azienda.

Executive board



CHIEF EXECUTIVE OFFICER (CEO)
Luca Salgarelli



CHIEF HR OFFICER (CHRO)
Laura Fiabane



CHIEF SALES OFFICER (CSO)
Jessica Galantucci



CHIEF SUPPLY CHAIN OFFICER (CSCO)
Gabriele Scalfi



CHIEF FINANCIAL OFFICER (CFO)
Francesco Ricca

La governance di sostenibilità

Il presidio delle tematiche di sostenibilità in Inxpect è affidato direttamente al CEO, supportato da un Comitato di Sostenibilità istituito con apposita delibera del Consiglio di Amministrazione. Il Comitato ha il compito di guidare, monitorare e promuovere le iniziative di sostenibilità all'interno dell'azienda, garantendo che le strategie siano allineate con i valori e la mission di Inxpect e favorendo l'adozione di buone pratiche trasversalmente a tutti i dipartimenti. Nel corso dell'anno, il Comitato di Sostenibilità si è riunito quattro volte, monitorando con regolarità i progressi verso gli obiettivi di sostenibilità e l'implementazione del piano annuale, presidiando il processo di rendicontazione e facilitando il dialogo e il coinvolgimento degli stakeholder rilevanti.

Il Comitato è composto da membri interni ed esterni, in modo da combinare competenze ed esperienze specifiche in materia di sostenibilità, garantendone al contempo l'internalizzazione. Attualmente i membri sono Alberto Boem (consulente ESG - membro esterno), Laura Fiabane (Chief HR Officer - Membro interno) e Mario Benito Mazzoleni (Advisor strategico - Membro esterno).

Per rafforzare ulteriormente la cultura della sostenibilità, il CEO e i manager hanno ricevuto formazione specifica in materia e vengono regolarmente aggiornati sulle principali novità normative e best practice. Inoltre, durante l'incontro aziendale con i dipendenti tenutosi a luglio, è stato dedicato un apposito intervento tenuto dal Comitato per illustrare le iniziative di sostenibilità in corso, aggiornando tutto il personale sui risultati raggiunti e sulle principali novità in questo ambito.

Etica e trasparenza nella gestione

Inxpect disciplina i temi dell'etica, dell'integrità e della trasparenza attraverso il proprio Modello di Organizzazione, Gestione e Controllo adottato ai sensi del D.Lgs. 231/2001, che costituisce il quadro di riferimento per la prevenzione dei rischi di natura legale e per la promozione di comportamenti responsabili all'interno dell'organizzazione.

Il Modello si compone di un insieme coordinato di strumenti, tra cui il Codice Etico, il Sistema Disciplinare e la procedura per la gestione delle segnalazioni, comprensiva delle istruzioni operative per l'utilizzo della piattaforma di whistleblowing. Tali documenti sono resi accessibili al pubblico tramite il sito web aziendale, a conferma dell'impegno della Società verso la trasparenza e la responsabilizzazione nei confronti dei propri stakeholder. Il Modello è oggetto di aggiornamento periodico al fine di garantire la costante coerenza con il contesto normativo e organizzativo di riferimento.

Il Modello di Organizzazione, Gestione e Controllo adottato da Inxpect è concepito come un sistema strutturato di principi, regole, procedure e controlli interni, finalizzato alla prevenzione dei reati rilevanti ai sensi del D.Lgs. 231/2001. A tal fine, la Società conduce un'attività di analisi e valutazione dei rischi che consente di individuare i processi e le attività sensibili, mappare i potenziali rischi-reato e definire un sistema di presidi e controlli proporzionato ed efficace. Sulla base di tali analisi, vengono definiti e aggiornati protocolli di prevenzione, costituiti prevalentemente da policy, procedure operative e dal Codice Etico.

Il Codice Etico rappresenta il riferimento centrale dell'impegno di Inxpect nei confronti di tutti i suoi stakeholder e formalizza i valori, i principi e le regole di comportamento che guidano l'azione della Società. Esso si applica a tutti i lavoratori e collaboratori, nonché a tutti i soggetti che intrattengono rapporti con Inxpect, inclusi partner commerciali e fornitori, per i quali sono chiaramente definite le aspettative di condotta.



I valori di Inxpect si articolano in quattro ambiti fondamentali:

- Apertura al cambiamento ed alla diversità di opinione, di tecnologia, alla possibilità di fare errori, di procedure per “trial and error” come fondamento della costruzione della conoscenza e del valore;
- Trasparenza agli stakeholder e alle comunità che vengono influenzate dal nostro lavoro, così da non agire mai in isolamento rispetto ai contesti nei quali ci muoviamo;
- Multiculturalità, non solo in termini di rispetto delle radici e convenzioni sociali di tutte le persone che lavorano al Progetto Inxpect, ma anche in termini di impegno ad integrare diverse espressioni di cultura, da quella umanistica a quella tecnologica, nella vita professionale di ciascuno di noi;
- Ambizione a diventare un vettore di cambiamento positivo sia dentro che fuori all’azienda verso il mondo e le società che abitiamo.

Tali valori si traducono in principi operativi che orientano l’attività quotidiana della Società, tra cui la centralità della persona, la valorizzazione del lavoro svolto in condizioni di sicurezza come fattore di crescita individuale e collettiva, la promozione della responsabilità e della competenza, la tutela dell’ambiente e l’impegno per uno sviluppo sostenibile. I principi etici di riferimento includono il rispetto della legalità, l’integrità e la trasparenza, la correttezza e l’onestà nei rapporti e la responsabilità verso la collettività.

A presidio dell’effettiva attuazione del Modello e del Codice Etico, Inxpect ha istituito un sistema di controllo interno e nominato un Organismo di Vigilanza (OdV), incaricato di vigilare sull’adeguatezza e sull’efficace applicazione del Modello, nonché di curarne l’aggiornamento. La composizione, i compiti e i poteri dell’OdV sono definiti in uno specifico Regolamento. L’Organismo di Vigilanza riceve segnalazioni relative a eventi o comportamenti potenzialmente rilevanti ai sensi del D.Lgs. 231/2001, incluse segnalazioni concernenti violazioni dei diritti umani e illeciti in materia di salute e sicurezza sul lavoro. Inoltre, le funzioni aziendali individuate assicurano flussi informativi periodici verso l’OdV secondo quanto previsto dalle procedure interne. L’Organismo di Vigilanza riferisce al Consiglio di Amministrazione in merito alle attività svolte, alle segnalazioni ricevute e alle eventuali criticità emerse.

Inxpect Spa si impegna a mantenere un ambiente di lavoro che garantisca la dignità personale, non tollerando alcuna forma di molestia e/o discriminazione. Inxpect Spa è impegnata a tutelare l’integrità morale e fisica dei propri dipendenti e dei collaboratori; le procedure interne sono finalizzate a garantire un ambiente di lavoro sicuro e salubre. A tutela della dignità e salute dei lavoratori, nonché dell’integrità morale e dei valori della Società, viene data la possibilità di segnalare casi di molestie, abusi subiti sul luogo di lavoro e/o discriminazioni in relazione a sesso, etnia, fede religiosa, orientamento sessuale.

Nel corso del periodo di riferimento, l’impresa non ha riscontrato alcun incidente in seno alla propria forza lavoro in relazione a tematiche quali il lavoro minorile, il lavoro forzato, la tratta di esseri umani o forme di discriminazione. Analogamente, Inxpect non è a conoscenza di incidenti confermati riconducibili a tali ambiti che abbiano coinvolto lavoratori lungo la catena del valore, comunità interessate, consumatori o utilizzatori finali.

Inxpect è dotata di un sistema di segnalazione delle violazioni o dei sospetti di violazione del Modello, garantendo le necessarie tutele a favore dei segnalanti e assicurando il pieno rispetto del quadro normativo vigente. Il sistema garantisce la riservatezza dell’identità degli autori delle segnalazioni, delle persone eventualmente coinvolte e delle informazioni contenute, fatti salvi gli obblighi di legge. A supporto di tale presidio, la Società ha adottato e applica la “Procedura per la gestione delle segnalazioni (Whistleblowing)” in linea con il d.lgs. 24/2023. Le segnalazioni possono essere effettuate attraverso una piattaforma informatica dedicata, accessibile dal sito web aziendale, progettata per assicurare elevati standard di sicurezza e confidenzialità lungo l’intero processo di gestione delle segnalazioni.

Parallelamente, abbiamo proseguito nel rafforzamento delle attività di diffusione e formazione sul Modello, con l’obiettivo di garantire una conoscenza effettiva e consapevole da parte di tutti i destinatari. Le modalità di comunicazione e formazione sono differenziate in funzione del ruolo ricoperto, del livello di coinvolgimento nei processi sensibili e della tipologia di rapporto con la Società. Il Modello viene formalmente comunicato agli organi sociali e ai dipendenti attraverso incontri informativi, comunicazioni interne dedicate, strumenti digitali, pubblicazione della documentazione su server e intranet aziendale, nonché tramite e-mail di aggiornamento periodiche.

In collaborazione con l’Organismo di Vigilanza, pianifichiamo ed eroghiamo interventi formativi strutturati con cadenza periodica, finalizzati a mantenere elevato il livello di attenzione sui principi del Modello e sui comportamenti attesi. **Tutti i membri del Consiglio di Amministrazione hanno partecipato a specifiche iniziative formative, così come tutti i dipendenti della società.** L’unica esclusione è rappresentata dagli assunti nell’ultimo mese dell’anno che parteciperanno ad una sessione di formazione dedicata durante il prossimo anno. E’ comunque assicurata a ciascun neoassunto una formazione iniziale sui contenuti essenziali del Modello e l’accesso completo alla relativa documentazione già in fase di onboarding.

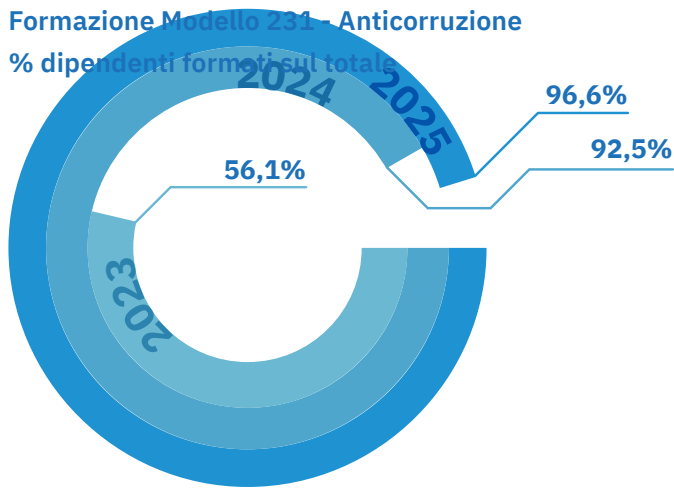

Un altro aspetto a cui prestiamo particolare attenzione è la tutela dei dati aziendali e delle informazioni personali dei nostri stakeholder. A tal fine abbiamo predisposto una serie di procedure dedicate e conduciamo una regolare attività di formazione dei nostri dipendenti e collaboratori rispetto alle tematiche della cybersecurity.

Negli ultimi tre anni non sono state ricevute segnalazioni o reclami presso l’Organismo di Vigilanza. Nello stesso periodo, non si sono verificati casi significativi di non conformità a leggi o regolamenti, né sono state inflitte multe dalle autorità competenti a tale riguardo. Allo stesso modo, non si sono registrati episodi di corruzione né violazioni di diritti umani né data breaches.

Il rapporto con i fornitori

La catena di fornitura costituisce una leva strategica del modello di business di Inxpect, contribuendo in modo determinante alla qualità delle soluzioni offerte, alla capacità di innovazione e alla gestione responsabile degli impatti lungo il valore generato. In questo contesto, adottiamo un approccio strutturato alla selezione e alla gestione dei fornitori, orientato alla creazione di relazioni solide e di lungo periodo.

I partner della supply chain sono individuati sulla base di criteri che includono non solo requisiti tecnico-qualitativi, ma anche l’adozione di pratiche responsabili sotto il profilo ambientale, sociale ed etico, nonché il possesso di certificazioni riconosciute. La collaborazione con i fornitori si fonda su principi di trasparenza, affidabilità e allineamento agli standard di Inxpect, favorendo una condivisione chiara delle aspettative e delle responsabilità reciproche.

Inxpect presidia nel tempo le prestazioni dei fornitori attraverso attività di monitoraggio strutturate, quali audit, verifiche periodiche e momenti di confronto dedicati, con l’obiettivo di assicurare il rispetto dei requisiti richiesti e promuovere un miglioramento continuo. Tale approccio consente di rafforzare la resilienza della catena di fornitura, mitigare i rischi operativi e reputazionali e sostenere lo sviluppo di soluzioni affidabili e innovative a beneficio dei clienti.

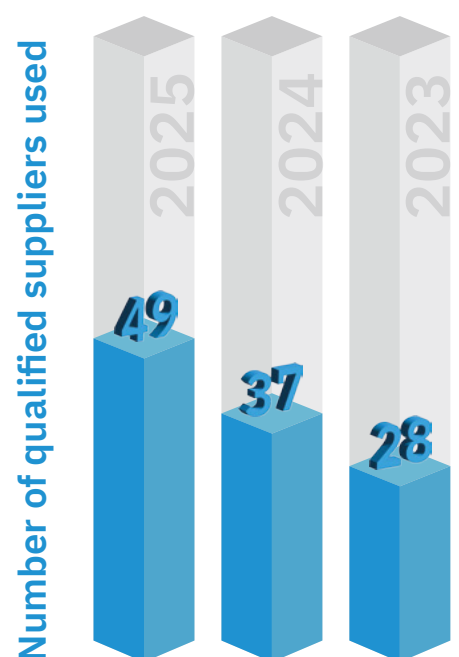



Destiniamo storicamente la maggior parte della nostra spesa a fornitori diretti. Nonostante l'aumento della numerosità dei fornitori utilizzati, la spesa complessiva ad essi destinata è diminuita significativamente rispetto all'anno scorso, principalmente perché in passato era necessario mantenere scorte di magazzino più elevate a seguito delle difficoltà di reperimento di alcuni materiali.

Spesa per tipologia di fornitori

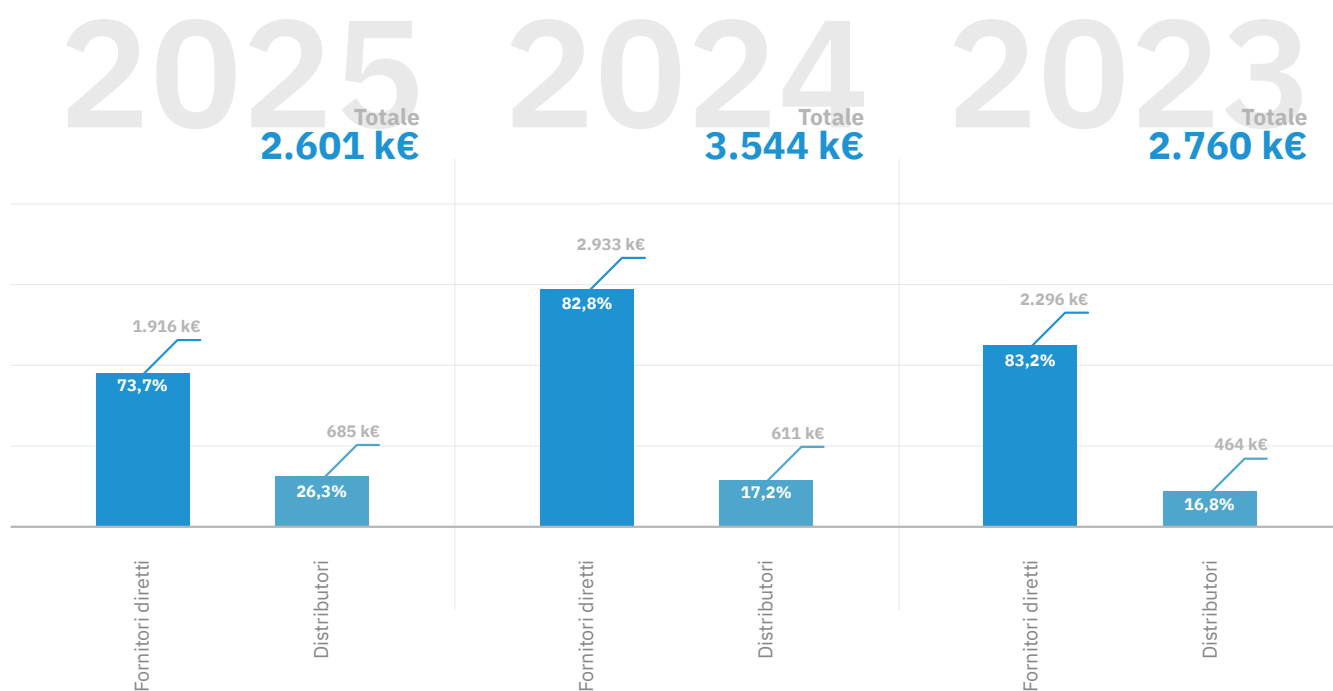

Il processo di qualifica dei fornitori adottato da Inxpect si applica sia ai partner coinvolti nelle attività di manifattura dei prodotti, in coerenza con quanto previsto tradizionalmente dai sistemi di gestione della qualità, sia ai fornitori individuati sulla base della rilevanza economica dei rapporti in essere. L'estensione del perimetro di applicazione consente di includere nel sistema di valutazione anche i fornitori maggiormente significativi in termini di volumi di spesa, assicurando un presidio strutturato degli aspetti ESG lungo la catena di fornitura.

Il processo di qualifica prevede che i nuovi partner siano sottoposti a una valutazione strutturata, basata sulla compilazione di un questionario dedicato. Lo strumento consente di analizzare non solo gli aspetti legati alla qualità della fornitura, ma anche le performance in ambito ambientale, sociale e di governance, in un'ottica di presidio complessivo dei rischi e degli impatti lungo la catena del valore.

Accanto ai requisiti tradizionali in materia di conformità ambientale e tutela della salute e sicurezza sul lavoro, la valutazione include ulteriori ambiti rilevanti, quali l'efficienza energetica, l'utilizzo di materiali riciclati, la presenza di programmi di formazione e sviluppo delle competenze per i dipendenti, la gestione dei temi di diversità e inclusione e l'adozione di politiche e misure di prevenzione della corruzione. Questo approccio consente a Inxpect di acquisire una visione articolata del profilo di sostenibilità dei fornitori e di promuovere un progressivo allineamento agli standard aziendali.

Per i fornitori che rivestono un ruolo critico nella manifattura dei prodotti, il processo di qualifica può essere integrato da audit in loco, finalizzati a verificare direttamente l'effettiva applicazione dei requisiti dichiarati. Al termine dell'iter di valutazione, viene attribuito uno score complessivo che sintetizza gli esiti delle analisi condotte: il superamento di una soglia minima prestabilita rappresenta una condizione necessaria per il completamento positivo del processo di qualifica e l'avvio o il mantenimento del rapporto di fornitura. Durante l'anno abbiamo avviato rapporti solamente con un unico nuovo fornitore.

Il fornitore in questione presenta un profilo di rischio contenuto sia in termini di volumi di spesa sia di rilevanza rispetto ai processi core e agli impatti ESG di Inxpect. La valutazione ESG formale non è stata completata nelle tempistiche previste da procedura, a causa di un disallineamento interno nella pianificazione temporale del processo. Abbiamo comunque previsto il pieno allineamento del fornitore ai nostri requisiti di sostenibilità: la qualifica secondo criteri ESG è già stata pianificata e verrà completata nei primi mesi del prossimo anno. L'episodio ci ha consentito di rafforzare l'attenzione interna sull'applicazione sistematica del processo di qualifica, confermando il nostro impegno a garantire un presidio strutturato degli aspetti ESG lungo l'intera catena di fornitura.

Va sottolineato che, oltre agli audit previsti in fase di qualifica, Inxpect effettua controlli periodici sui fornitori già attivi, comprendenti la verifica dei criteri ESG. I dati riportati mostrano l'incremento significativo delle attività di audit nel corso degli ultimi anni, a conferma dell'impegno crescente nella gestione responsabile della catena di fornitura.

Nel corso dell'anno abbiamo completato la redazione del nostro Codice di Condotta per i fornitori, rendendolo disponibile anche sul sito web aziendale, in linea con quanto anticipato nel precedente bilancio. Il Codice stabilisce principi chiari in materia di integrità, sostenibilità e rispetto dei diritti umani e ambientali, fornendo ai fornitori indicazioni concrete su comportamenti attesi e standard da rispettare nella collaborazione con Inxpect.

A supporto dell'implementazione del Codice, le procedure di qualifica dei fornitori sono state aggiornate, includendo la richiesta di sottoscrizione del documento come parte integrante del processo di qualifica. Per i fornitori già attivi, nel corso del prossimo anno verrà avviata una campagna per la sottoscrizione, con un target definito di adesione da rispettare, al fine di estendere in modo sistematico l'allineamento dei partner commerciali ai principi di responsabilità e sostenibilità di Inxpect.

Nel corso dell'anno abbiamo inoltre approvato una politica sui Conflict Minerals, ora disponibile sul sito web aziendale. I conflict minerals sono minerali quali stagno, tantalio, tungsteno e oro, la cui estrazione in alcune aree del mondo può finanziare conflitti armati o essere associata a violazioni dei diritti umani. La politica definisce principi e procedure per garantire che i minerali presenti nei prodotti Inxpect non provengano da aree a rischio di conflitto, contribuendo così a una catena di fornitura più responsabile e trasparente.

La politica ha inserito all'interno di una cornice formalizzata una serie di azioni svolte già in precedenza, in particolare un'attività di assessment continuativo effettuato con l'obiettivo di individuare i fornitori a rischio, contattarli e raccogliere le informazioni necessarie. In particolare, i fornitori hanno ricevuto la richiesta di compilare il CMRT (Conflict Minerals Reporting Template), lo strumento standardizzato utilizzato a livello internazionale per raccogliere dati sulla provenienza dei minerali e verificare l'assenza di approvvigionamento da zone di conflitto. Si tratta di un processo continuo, che Inxpect mantiene attivo in modo costante: la gestione dei conflict minerals non si limita ad attività puntuali, ma prevede un monitoraggio regolare della catena di fornitura e aggiornamenti periodici dei dati, a conferma dell'impegno costante su questo tema.

Numero di audit effettuati

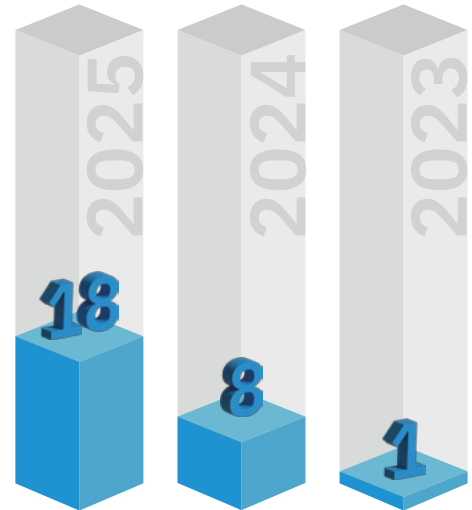

Informazioni sociali

La tutela dei nostri clienti

Conformità agli standard di sicurezza



La sicurezza delle persone rappresenta un elemento centrale del modello di business di Inxpect e si traduce in un approccio rigoroso alla progettazione, allo sviluppo e alla certificazione dei propri prodotti. In un contesto industriale in cui i sistemi di sicurezza sono chiamati a prevenire eventi potenzialmente critici, il rispetto degli standard internazionali di sicurezza funzionale costituisce un requisito imprescindibile per garantire affidabilità, robustezza e tutela degli operatori.

I prodotti Inxpect sono i primi e unici radar al mondo certificati SIL2/PLd e UL Listed per la sicurezza del personale. I radar di sicurezza Inxpect sono sviluppati e certificati in conformità ai principali standard internazionali applicabili ai dispositivi di protezione per macchine e impianti industriali. In particolare, i prodotti delle principali linee di sensori sono certificati secondo i livelli SIL2 (in conformità alla norma IEC/EN 62061) e PLd (secondo la norma ISO 13849), che definiscono requisiti stringenti in termini di affidabilità delle funzioni di sicurezza, probabilità di guasto e capacità di prevenire situazioni pericolose. Inxpect è stata inoltre la prima azienda al mondo a ottenere la certificazione UL Listed per un sistema radar di sicurezza, definendo insieme all'ente certificatore un percorso di conformità specifico per questa tecnologia. Questo traguardo rappresenta un ulteriore elemento distintivo dell'azienda e testimonia l'impegno nel portare sul mercato soluzioni tecnologicamente innovative, ma al tempo stesso pienamente conformi ai più elevati requisiti di sicurezza.

Le soluzioni Inxpect si collocano inoltre nel quadro normativo definito dalla IEC/TS 61496-5, specifica tecnica dedicata ai dispositivi di protezione basati su tecnologia radar (Radar Protective Devices – RPD). Tale standard fornisce i criteri per l'impiego dei sensori radar come sistemi di protezione delle persone, riconoscendone l'idoneità all'uso in applicazioni di sicurezza industriale e definendo le modalità di integrazione nei sistemi di controllo delle macchine. Siamo parte del relativo tavolo di lavoro dall'anno 2018, partecipando a numerosi gruppi di lavoro per la standardizzazione, con l'obiettivo di supportare lo sviluppo della tecnologia radar per la sicurezza laddove può portare valore ed incrementare la sicurezza degli operatori.

Ulteriori riferimenti normativi, quali la IEC/TS 62998-1, sono utilizzati per la caratterizzazione delle prestazioni dei sensori radar, con particolare attenzione alla capacità di rilevamento in scenari dinamici, applicazioni mobili e condizioni ambientali variabili. Questo aspetto risulta particolarmente rilevante per le applicazioni avanzate dei prodotti Inxpect, inclusa la robotica mobile e collaborativa, dove la sicurezza deve essere garantita in contesti

operativi in continua evoluzione. I prodotti Inxpect sono inoltre progettati in coerenza con gli standard generali di sicurezza funzionale e integrazione dei sistemi di protezione, tra cui IEC/EN 61508, IEC 62046, ISO 13849 ed EN ISO 10218-2 per la sicurezza dei robot industriali. Tale approccio consente ai clienti e agli integratori di inserire le soluzioni Inxpect all'interno di architetture di sicurezza complesse, nel rispetto delle normative applicabili e delle migliori pratiche di settore.

L'adesione agli schemi di certificazione rappresenta per Inxpect non solo una conferma delle prestazioni dei propri prodotti, ma anche una garanzia di piena conformità ai requisiti normativi applicabili. Le soluzioni sviluppate dall'azienda sono infatti soggette a un articolato quadro regolatorio, che può variare in funzione dei diversi mercati geografici di destinazione. Inxpect assicura che tutti i propri prodotti, inclusi quelli distribuiti indirettamente, siano conformi alle normative vigenti nei Paesi in cui vengono commercializzati. **A partire dal 2018, anno di introduzione dei prodotti sul mercato, non sono state rilevate non conformità in materia di salute e sicurezza rispetto ai regolamenti e agli schemi di certificazione applicabili.**

Il sistema di gestione della qualità

L'adesione agli schemi di certificazione descritti contribuisce a garantire la sicurezza degli utilizzatori finali dei prodotti Inxpect, costituiti principalmente dai lavoratori delle aziende che installano e utilizzano le soluzioni. Parallelamente, Inxpect attribuisce particolare rilevanza anche alla tutela dei propri clienti, ovvero delle imprese che acquistano i prodotti, attraverso un sistema di gestione della qualità certificato secondo la norma ISO 9001.

Il sistema di gestione si fonda su un approccio strutturato che include il monitoraggio delle performance, la gestione dei rischi e l'applicazione di procedure standardizzate volte ad assicurare qualità, affidabilità e conformità dei prodotti e dei servizi offerti. L'adozione della norma ISO 9001 consente non solo di migliorare l'efficienza operativa, ma anche di contribuire alla sostenibilità complessiva dell'azienda, favorendo la riduzione degli sprechi e la diffusione di una cultura orientata alla trasparenza, al "risk-based thinking" e al miglioramento continuo.

Inxpect monitora sistematicamente diversi aspetti delle proprie attività attraverso indicatori specifici. Tra questi rientrano i tempi di risposta e di risoluzione delle richieste di assistenza, sia in fase pre-vendita sia post-vendita, per i quali sono definiti obiettivi di performance. Per la gestione dei resi (RMA – Return Material Authorization), è stata implementata una procedura dedicata e reso disponibile ai clienti un modulo di richiesta accessibile tramite il sito web aziendale. Vengono monitorati sia il numero di resi ricevuti sia i tempi di gestione degli stessi, al fine di garantire un servizio di assistenza efficiente e tempestivo.

Con riferimento ai prodotti immessi sul mercato nell'anno 2022, per i quali il periodo di garanzia triennale risulta ormai concluso, i resi registrati si collocano ampiamente sotto il target dell'1% rispetto al totale dei pezzi venduti nello stesso anno. Questo indicatore conferma l'elevato livello qualitativo delle soluzioni offerte e l'efficacia dei processi di progettazione, produzione e controllo messi in atto dall'azienda. Il dato, valutato a distanza di tre anni dalla vendita, consente infatti di avere una visione più completa e significativa delle performance reali dei prodotti nel loro ciclo di vita operativo evidenziando possibili difettosità latenti e non riconducibili al processo di produzione. Lo stesso dato viene costantemente valutato anche sull'anno in corso e sui precedenti, in modo da intercettare prontamente eventuali anomalie occorse nel processo di manifattura, ma non individuabili dai controlli in essere. Analogamente, è in vigore una procedura strutturata per la gestione dei reclami, accompagnata da un monitoraggio continuo della loro frequenza e dei tempi di risoluzione, con l'obiettivo di mantenere elevati livelli di soddisfazione della clientela.

Gli indicatori di sostenibilità sono pienamente integrati nel sistema di gestione aziendale e vengono utilizzati come strumenti operativi a supporto dei processi decisionali. Questo approccio consente di presidiare in modo strutturato anche gli aspetti ambientali e sociali e riflette l'obiettivo di Inxpect di integrare la sostenibilità in maniera trasversale in tutte le aree aziendali, interpretandola come una leva di gestione e di miglioramento continuo per l'intera organizzazione.



Le nostre persone

Inxpect è una giovane realtà tecnologica caratterizzata da un team altamente qualificato e da una cultura aziendale solida, che hanno reso possibile lo sviluppo di una delle soluzioni radar per la sicurezza più avanzate a livello globale. Le persone rappresentano il vero motore della nostra crescita e il principale asset su cui continuiamo a investire per costruire il futuro dell'azienda.

Dipendenti per genere

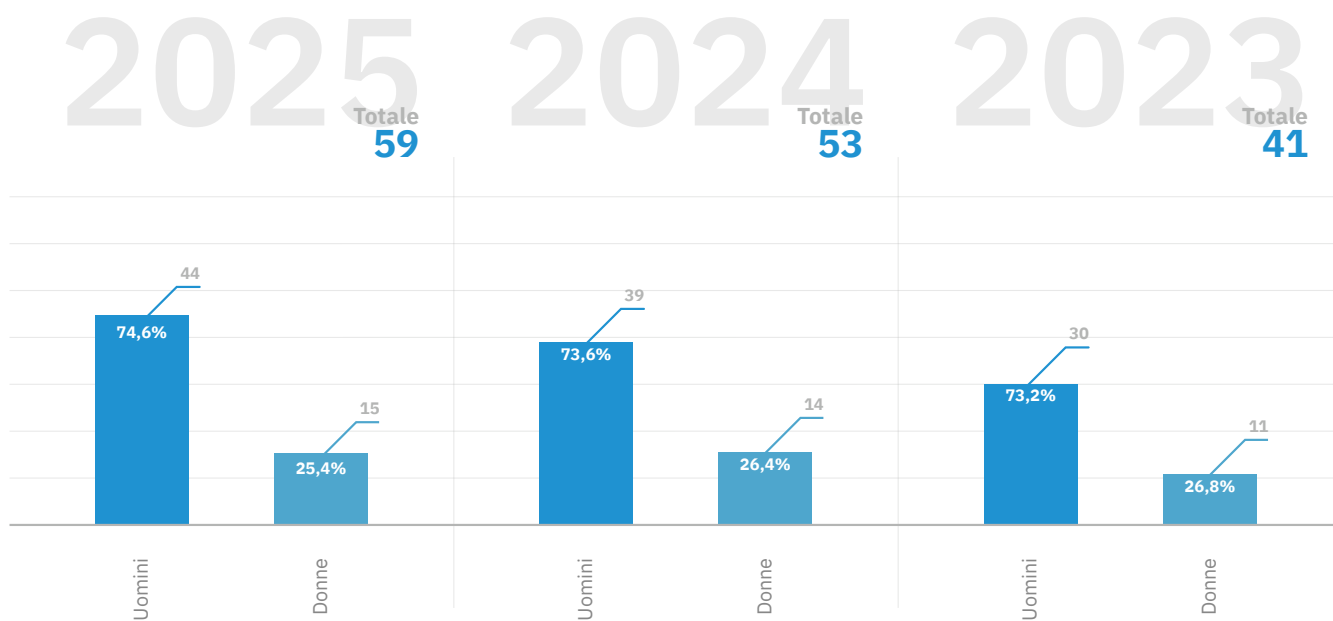

Nell'ultimo anno è proseguita la crescita del numero di dipendenti, seppur ad un ritmo inferiore al precedente.

La distribuzione di genere è stabile negli anni, con un rapporto di uno a tre a favore degli uomini. Prevediamo un aumento dell'organico in termini assoluti di entità simile anche per il prossimo anno. Questo ritmo significativo di crescita del personale è coerente con lo sviluppo continuo della nostra attività. Il nostro team comprende anche cinque figure che collaborano in modo continuativo come professionisti nell'area ricerca e sviluppo; da quest'anno si sono aggiunte anche due collaborazioni nell'area legale e amministrativa. Di queste sette figure, tre lavorano esclusivamente per Inxpect. Questa forma di inquadramento del rapporto lavorativo e il relativo monte ore è stato concordato dietro richiesta dei professionisti stessi: da politica aziendale proponiamo sempre in prima istanza un contratto da lavoratore dipendente. Non ci avvaliamo di lavoratori interinali.

N. Lavoratori autonomi che lavorano esclusivamente per l'impresa⁵

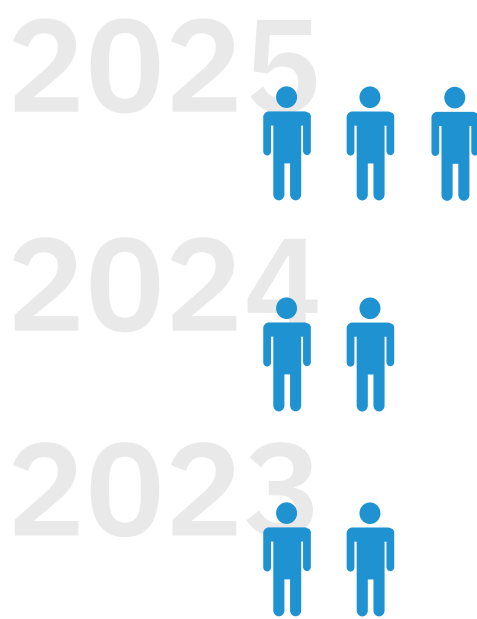

Il numero complessivo di assunzioni si mantiene sostanzialmente stabile su livelli molto elevati;

il tasso di assunzione è in diminuzione solamente a causa dell'aumento complessivo dell'organico che avviene anno su anno.

⁵ Sono inclusi i lavoratori autonomi senza personale che operano in modo continuativo e per i quali la Società rappresenta il committente prevalente (almeno lo 0,75 in termini di Full Time Equivalent)

Le assunzioni si concentrano prevalentemente nelle fasce di età 30–50 anni e under 30, mentre non si registrano inserimenti di personale con età superiore ai 50 anni. Dal punto di vista di genere, si osserva una prevalenza di assunzioni maschili in tutti gli anni considerati.

Assunzioni	2025			2024			2023		
	Donne	Uomini	Totale	Donne	Uomini	Totale	Donne	Uomini	Totale
< 30	1	3	4	2	7	9	1	1	2
30-50	3	8	11	1	6	7	2	10	12
> 50	0	0	0	0	0	0	0	0	0
Totale	4	11	15	3	13	16	3	11	14

Tasso di assunzione	2025			2024			2023		
	Donne	Uomini	Totale	Donne	Uomini	Totale	Donne	Uomini	Totale
< 30	1,8%	5,4%	7,1%	4,9%	17,1%	22,0%	2,7%	2,7%	5,4%
30-50	5,4%	14,3%	19,6%	2,4%	14,6%	17,1%	5,4%	27,0%	32,4%
> 50	0%	0%	0%	0%	0%	0%	0%	0%	0%
Totale	7,1%	19,6%	26,8%	7,3%	31,7%	39,0%	8,1%	29,7%	37,8%

L'andamento del tasso di turnover e delle cessazioni nell'ultimo triennio mostra una forte volatilità. Il tasso di turnover totale è sceso drasticamente dal picco del 2023, caratterizzato da alcuni episodi di dimissioni verificatisi dopo breve tempo dall'inserimento di alcune figure in ambito commerciale, nel 2024, per poi risalire nell'ultimo anno. L'aumento del tasso di turnover nel 2025 rispetto al 2024 è in parte riconducibile a scelte organizzative mirate: su nove cessazioni complessive, quattro sono infatti derivate dalla mancata conferma del periodo di prova o dal non rinnovo del contratto, a seguito di una valutazione più attenta dell'allineamento tra profili inseriti e necessità aziendali.

Questa dinamica riflette un approccio maggiormente focalizzato sulla qualità degli inserimenti e sulla coerenza tra competenze, aspettative di ruolo e obiettivi dell'organizzazione. Pur incidendo temporaneamente sull'indicatore, questo orientamento è finalizzato a rafforzare la solidità dei team e la sostenibilità delle performance nel medio periodo. Il turnover è stato storicamente concentrato nella fascia d'età 30-50, ma l'ultimo anno evidenzia un cambio nella composizione: sebbene la fascia 30-50 resti la più colpita in termini percentuali, si nota un'attivazione del turnover femminile.

La fascia over 50, non interessata nei primi due anni, ha registrato un lieve tasso di uscita del nel 2025. La dinamica tra assunzioni e cessazioni ha mantenuto l'età media della nostra popolazione aziendale intorno ai 40 anni negli ultimi tre anni.



Cessazioni	2025			2024			2023		
	Donne	Uomini	Totale	Donne	Uomini	Totale	Donne	Uomini	Totale
< 30	2	1	3	0	2	2	0	1	1
30-50	1	4	5	0	2	2	1	8	9
> 50	0	1	1	0	0	0	0	0	0
Totale	3	6	9	0	4	4	1	9	10

Tasso di turnover	2025			2024			2023		
	Donne	Uomini	Totale	Donne	Uomini	Totale	Donne	Uomini	Totale
< 30	3,6%	1,8%	5,4%	0%	5%	5%	0%	2,7%	2,7%
30-50	1,8%	7,1%	8,9%	0%	4,9%	4,9%	2,7%	21,6%	24,3%
> 50	0%	1,8%	1,8%	0%	0%	0%	0%	0%	0%
Totale	5,4%	10,7%	16,1%	0%	9,8%	9,8%	2,7%	24,3%	27,0%

L'analisi triennale della tipologia contrattuale evidenzia il solido impegno di Inxpect a privilegiare la stabilità lavorativa, a testimonianza di una politica aziendale volta a garantire il benessere e la crescita del personale. **A fine anno la totalità dei nostri dipendenti è assunta a tempo indeterminato.**

Dipendenti per tipologia di collaborazione	2025			2024			2023		
	Donne	Uomini	Totale	Donne	Uomini	Totale	Donne	Uomini	Totale
Tempo indeterminato	15	44	59	13	38	51	10	30	40
Tempo determinato	0	0	0	1	1	2	1	0	1
Totale	15	44	59	14	39	53	11	30	41

La concessione del lavoro a tempo parziale è considerata una misura di conciliazione tra vita professionale e vita privata ed è per questo motivo che viene utilizzata solo su richiesta del dipendente. Le ragioni di tale richiesta sono generalmente legate alla gestione dei figli o al proseguimento degli studi. Il numero dei contratti part time è rimasto stabile rispetto all'anno scorso e l'incidenza di questa tipologia contrattuale è pari al 6,8% sul totale dei dipendenti.

Dipendenti per tipologia di impiego	2025			2024			2023		
	Donne	Uomini	Totale	Donne	Uomini	Totale	Donne	Uomini	Totale
Full Time	12	43	55	11	38	49	8	28	36
Part Time	3	1	4	3	1	4	3	2	5
Totale	15	44	59	14	39	53	11	30	41

In Inxpect, consideriamo i tirocini come un canale privilegiato e strategico per l’inserimento lavorativo. La concreta efficacia di questa politica è dimostrata dai risultati ottenuti: **sui cinque tirocini attivi nell’anno, tutti portati a termine, ben quattro si sono conclusi con l’assunzione del tirocinante.**

Benessere aziendale e cura della persona

Salute e sicurezza sul lavoro

La sicurezza e la tutela dei lavoratori sono monitorate e pianificate attraverso il Documento di Valutazione dei Rischi (DVR), regolarmente aggiornato in conformità al Decreto Legislativo 81/2008. Questo strumento analizza e identifica i rischi specifici legati all’attività lavorativa. La gestione efficace del rischio si basa sulla consapevolezza: per questo, Inxpect fornisce un’adeguata informazione ai dipendenti e incoraggia comportamenti responsabili. Tutti i membri del personale sono coinvolti nel miglioramento continuo del sistema di prevenzione e gestione dei rischi, sia seguendo le direttive aziendali sia segnalando pericoli o proponendo soluzioni per aumentare la sicurezza. Il DVR dettaglia le attività e le aree coperte dal sistema di gestione della salute e sicurezza.

Per garantire la corretta gestione della salute e sicurezza sul lavoro, Inxpect ha formalizzato gli incarichi previsti dalla normativa vigente. Inoltre, si tiene almeno una volta all’anno un incontro di verifica e pianificazione che coinvolge il Datore di lavoro, il Responsabile del Servizio di Prevenzione e Protezione (RSPP), il Medico competente e il Rappresentante dei Lavoratori per la Sicurezza (RLS), quest’ultimo come portavoce del personale.

La salvaguardia della salute dei dipendenti è assicurata anche dal servizio di medicina del lavoro, affidato a un ente esterno specializzato. Oltre alla visita medica preventiva pre-assunzione, sono programmati controlli periodici la cui frequenza è stabilita dal Medico competente. Quest’ultimo elabora il Protocollo di sorveglianza sanitaria in linea con i rischi identificati nella valutazione, alla quale partecipa attivamente.

Indicatori salute e sicurezza sul lavoro	2025	2024	2023
Numero di ore lavorate	97.564	83.089	68.939
Numero decessi	0	0	0
Numero di infortuni con gravi conseguenze	0	0	0
Numero di infortuni	0	0	0
Indice di frequenza degli infortuni	0	0	0
Indice di gravità degli infortuni	0	0	0
Tasso di assenteismo	1,16%	2,40%	0,56%



Anche grazie agli sforzi messi in campo in materia di salute e sicurezza, negli ultimi tre anni di rendicontazione non abbiamo registrato infortuni sul lavoro né eventi con gravi conseguenze. Oltre al monitoraggio degli infortuni, rileviamo anche il tasso di assenteismo⁶ dei dipendenti, includendo anche le assenze per malattia, con l'obiettivo di intercettare tempestivamente eventuali segnali di disagio organizzativo. Nel 2025 il tasso di assenteismo si attesta all'1,16%, in diminuzione rispetto al 2024. L'andamento è riconducibile principalmente a singoli casi di assenza prolungata e si colloca complessivamente su livelli fisiologici, senza evidenziare criticità strutturali.

Conciliazione vita-lavoro e welfare aziendale

Il benessere di ogni lavoratore è per noi strettamente connesso a un corretto equilibrio tra vita professionale e vita privata. Siamo consapevoli che far parte di Inxpect richieda un impegno significativo e, proprio per questo, adottiamo una politica di flessibilità degli orari che consente a ciascun dipendente di gestire al meglio le proprie esigenze personali. **Offriamo a tutti flessibilità di orario di ingresso e di uscita dal luogo di lavoro in coordinamento col proprio team, favorendo un'organizzazione del lavoro orientata alla responsabilizzazione individuale.**

Come parte integrante della nostra filosofia aziendale, consentiamo il ricorso allo smart working per tutti i dipendenti, compatibilmente con il ruolo ricoperto. Non adottiamo sistemi di monitoraggio delle ore di lavoro da remoto, a conferma di un modello organizzativo basato sugli obiettivi, sulla fiducia reciproca e sul senso di responsabilità. Riteniamo che questo approccio rappresenti un elemento chiave per il successo e la sostenibilità della nostra organizzazione.

Nel corso del 2025 abbiamo avviato il percorso di individuazione di una nuova sede aziendale, con l'obiettivo di trasferire tutti i dipendenti in spazi più adeguati alla crescita della popolazione aziendale. Il trasferimento è attualmente previsto per il 2027 e mira a garantire ambienti di lavoro funzionali, confortevoli e coerenti con le esigenze di sviluppo dell'impresa.

Parallelamente, nel 2025 abbiamo attivato, come da programma, una serie di convenzioni con realtà locali a beneficio dei dipendenti. Per il 2026 prevediamo ulteriori interventi in ambito di welfare aziendale relativi alla salute dei dipendenti e stiamo valutando la possibilità di stipulare convenzioni per l'accesso a forme di prestito agevolato, con l'obiettivo di ampliare progressivamente il pacchetto di misure a supporto del benessere economico e sociale delle nostre persone.

Nell'anno 2024 abbiamo dedicato particolare attenzione ad un progetto di formazione e sensibilizzazione rivolto ai nostri dipendenti in materia di previdenza complementare e gestione del proprio TFR (Trattamento di Fine Rapporto) tramite una collaborazione con una realtà specializzata. A seguito di questa iniziativa, e grazie anche alla formazione specifica che continuiamo ad erogare durante l'onboarding dei nuovi assunti, la percentuale dei dipendenti aderenti al fondo pensione è triplicata rispetto al 2023.

Abbiamo mantenuto gli incontri plenari di aggiornamento con cadenza semestrale, durante i quali il management condivide con dipendenti e collaboratori l'andamento dell'azienda e le principali prospettive di sviluppo, rafforzando il dialogo e la trasparenza interna. Mettiamo inoltre a disposizione gratuitamente per tutti i nostri dipendenti nell'area ristoro prodotti quali caffè e tisane.

L'indagine sul benessere organizzativo

Ad inizio anno abbiamo condotto una nuova indagine sul benessere organizzativo, con il supporto di una psicologa del lavoro specializzata. L'obiettivo era monitorare il clima aziendale, individuare opportunità di miglioramento e valorizzare i nostri punti di forza, per sostenere la crescita dell'organizzazione. L'analisi ha coinvolto l'intera popolazione aziendale attraverso questionari anonimi e interviste individuali, consentendoci di avere un quadro approfondito e rappresentativo della nostra realtà interna.

⁶ Il tasso di assenteismo è calcolato secondo la seguente formula: $(\text{Ore totali di assenza dal lavoro a causa di infortunio e malattia}) / (\text{Ore totali delle ore lavorate} - \text{Ore di straordinario lavorate} + \text{Ore totali di assenza dal lavoro a causa di infortunio e malattia})$

I risultati confermano un clima aziendale positivo e caratterizzato da elevata motivazione e partecipazione.

Tra i nostri punti di forza emergono la coesione interna e il forte senso di appartenenza, alimentati dai valori condivisi e dal riconoscimento del contributo di ciascuno. La nostra cultura dell'innovazione, sia tecnologica sia organizzativa, è percepita come elemento distintivo dell'azienda, così come la collaborazione tra colleghi, basata su fiducia, supporto reciproco e qualità delle relazioni interpersonali.

La leadership è apprezzata per equità, ascolto e capacità di gestione dei conflitti, e prestiamo grande attenzione al benessere e alla sicurezza, garantendo un ritmo lavorativo equilibrato. L'informalità positiva e la flessibilità, che fanno parte della nostra identità, contribuiscono a creare un contesto lavorativo stimolante e inclusivo. Allo stesso tempo, l'indagine ci ha mostrato alcune aree su cui possiamo migliorare ulteriormente, tra cui in particolare la comunicazione interna.

I risultati della survey sul benessere organizzativo hanno rappresentato una base fondamentale per l'inizio del lavoro di rafforzamento dell'organizzazione aziendale descritta nel capitolo Governance, che procederà nel corso del 2026.

Grazie anche a quanto emerso, abbiamo deciso di intervenire a livello strutturale, rafforzando processi, ruoli e flussi informativi. Per migliorare la comunicazione interna, in particolare, abbiamo creato una newsletter aziendale dedicata, mentre l'introduzione di momenti di team building ci permette di favorire il dialogo e la collaborazione tra persone che normalmente non lavorano insieme, contribuendo così a rafforzare il senso di appartenenza e la coesione interna.

Accanto a questa iniziativa specifica, a fine anno abbiamo somministrato ai nostri dipendenti la survey annuale sul benessere aziendale, progettata per analizzare il clima interno e la qualità delle relazioni tra colleghi, team di lavoro e responsabili.

La survey include inoltre una domanda sulla percezione del proprio futuro in azienda e uno spazio dedicato alla raccolta di suggerimenti su possibili aree di miglioramento, con l'obiettivo di favorire un processo di crescita continua dell'organizzazione. Tra gli aspetti monitorati, particolare rilievo è attribuito al benessere complessivamente percepito dai dipendenti in Inxpect. Il tasso di risposte positive alle domande relative a questo ambito si è attestato all'88%, in diminuzione rispetto agli anni precedenti: pur evidenziando un andamento da monitorare, il risultato conferma un livello di benessere ampiamente diffuso all'interno dell'organizzazione, come rilevato dalla survey di inizio anno.

Valorizzazione dei lavoratori

La politica retributiva

Per Inxpect la retribuzione rappresenta uno strumento fondamentale di valorizzazione delle persone, di riconoscimento del contributo individuale e di sostegno alla crescita professionale, oltre che un elemento chiave per promuovere motivazione, coinvolgimento e retention. L'azienda adotta un approccio equo e trasparente alla gestione delle politiche retributive, in coerenza con il quadro normativo nazionale e con i principi di responsabilità sociale.

A tutti i dipendenti di Inxpect viene applicato il Contratto Collettivo Nazionale di Lavoro (CCNL) del settore metalmeccanico per le lavoratrici e i lavoratori addetti all'industria metalmeccanica privata e alla installazione di impianti. L'azienda garantisce che tutti i dipendenti percepiscano una retribuzione pari o superiore ai minimi tabellari previsti dal CCNL di riferimento. Il contratto collettivo applicato prevede inoltre l'accesso alle prestazioni sanitarie integrative tramite il fondo Metasalute e la possibilità di aderire al fondo di previdenza complementare Cometa, beneficiando delle relative agevolazioni contributive.

Un ulteriore strumento di valorizzazione del personale è rappresentato dai meccanismi di incentivazione. Alcuni dipendenti sono assegnatari di un Management by Objectives (MBO); tuttavia, le forme di premialità non sono riservate esclusivamente a tali figure. **Ogni anno Inxpect realizza una valutazione strutturata delle performance di tutti i dipendenti, basata sull'analisi dei risultati conseguiti nel corso dell'anno.**



I collaboratori che si distinguono per un impegno o un contributo particolarmente significativo ricevono un premio individuale una tantum. In linea con la normativa vigente in materia di tassazione dei premi di risultato, i dipendenti possono scegliere la modalità di erogazione del premio, optando tra corresponsione in busta paga o strumenti di welfare. In coerenza con l'impegno assunto nel precedente esercizio, in corso d'anno abbiamo selezionato un'unica piattaforma di welfare aziendale, con l'obiettivo di ampliare le possibilità di scelta e aumentare la flessibilità nell'utilizzo dei benefit da parte dei dipendenti, favorendo una maggiore rispondenza alle esigenze individuali.

Il processo di valutazione annuale rappresenta inoltre un momento chiave per l'attribuzione di eventuali aumenti retributivi stabili, avanzamenti di livello contrattuale o incrementi dell'importo dell'MBO, contribuendo a una gestione meritocratica e coerente dei percorsi di sviluppo professionale. **Un'importante iniziativa di coinvolgimento e partecipazione è infine rappresentata dalla possibilità offerta ai dipendenti e collaboratori meritevoli e interessati di aderire a un piano di stock option.** Tale iniziativa non è riservata esclusivamente alle figure dirigenziali, ma può includere qualsiasi dipendente o collaboratore, rafforzando il senso di appartenenza e l'allineamento agli obiettivi di lungo periodo dell'azienda. Oltre ai benefit previsti dal CCNL, Inxpect mette a disposizione, per le posizioni che svolgono ruoli continuativi di rappresentanza verso i clienti, auto aziendali ad uso promiscuo ed un parco auto aziendale per tutti coloro che devono effettuare spostamenti sporadici.

A supporto dei principi di equità e trasparenza, l'azienda rende inoltre disponibile ai dipendenti un documento dedicato che descrive il cedolino paga, illustrandone logiche, componenti e criteri di funzionamento. Tale strumento è finalizzato a favorire una piena comprensione delle politiche retributive adottate e a rafforzare un clima di fiducia e chiarezza nel rapporto tra azienda e lavoratori.

La formazione

La formazione continua rappresenta per Inxpect uno strumento centrale per sostenere la crescita professionale delle persone e rafforzare una cultura aziendale condivisa. **I fabbisogni formativi vengono rilevati attraverso un processo strutturato su base annuale e tradotti in un programma che affianca interventi pianificati a iniziative puntuali emerse nel corso dell'anno.** Nel 2025 il 92% dei dipendenti ha partecipato ad almeno un'attività di formazione non obbligatoria, per un totale di 1.264 ore.

Formazione non obbligatoria	2025	2024	2023
% dipendenti che hanno partecipato ad almeno un corso di formazione non obbligatoria	92%	100%	95%
Totale ore di formazione non obbligatoria ricevute	1.264	1.471	1.222

Rispetto all'esercizio precedente si registra una diminuzione delle ore complessive e procapite di formazione non obbligatoria. Tale andamento è riconducibile a due fattori principali: nel 2024 erano stati realizzati percorsi trasversali rivolti a tutto il personale, in particolare su tematiche quali gestione del TFR, busta paga, comunicazione assertiva e completamento della formazione 231, che avevano comportato un volume di ore particolarmente elevato; nel 2025, invece, l'approccio è diventato più mirato, privilegiando interventi ad hoc per gruppi ristretti o in modalità one-to-one, maggiormente coerenti con le esigenze specifiche dei ruoli. Sul fronte delle iniziative trasversali, nel 2025 è stata realizzata un'edizione del corso dedicato alla gestione efficace del tempo: l'esperienza ha evidenziato la difficoltà di proporre contenuti omogenei a una platea molto eterogenea, confermando la scelta di privilegiare format più personalizzati.

Per il 2026 è previsto un ulteriore rafforzamento della formazione mirata e, in controtendenza, un momento formativo collettivo dedicato all'utilizzo del fondo Metasalute, che coinvolgerà tutto il personale. Verrà inoltre attivato il "Future Skill Lab", un progetto di laboratori esperienziali in cui i partecipanti possono osservare come funzionano i propri processi cognitivi, sperimentare strumenti utili per affrontare situazioni complesse e sviluppare una maggiore consapevolezza del proprio modo di lavorare. L'obiettivo non è soltanto sviluppare competenze individuali, ma contribuire alla costruzione di una cultura aziendale sempre più consapevole, adattiva e orientata alla comprensione della complessità allenando tre competenze fondamentali: pensare meglio, adattarsi meglio e conoscersi meglio.

Prosegue infine il percorso di coaching individuale avviato nell'anno precedente, che verrà progressivamente esteso ad altre figure aziendali.

Considerando anche la formazione obbligatoria in materia di salute e sicurezza, le ore medie pro-capite nel 2025 si attestano su 25,6 ore. A differenza dell'anno precedente, si osserva una differenza più evidente tra i generi, con 30,3 ore medie per le donne e 23,9 per gli uomini. Tale scostamento è riconducibile al già citato approccio maggiormente mirato adottato nel 2025, che ha privilegiato percorsi personalizzati e interventi su gruppi ristretti, determinando una distribuzione delle ore meno uniforme, ma più aderente ai fabbisogni specifici delle singole funzioni e professionalità. La ripartizione per categorie professionali risulta invece più equilibrata rispetto al passato, a conferma del progressivo superamento di iniziative formative concentrate prevalentemente su quadri e dirigenti.

Ore medie di formazione per categoria	2025	2024	2023
Dirigente	35,6	32,0	51,5
Quadro	25,8	30,3	44,8
Impiegato	25,4	32,2	30,6
Operaio	13,5	15,5	9,0
Media Generale	25,6	31,3	33,3

Ore medie di formazione per genere	2025	2024	2023
Donne	30,3	30,1	35,8
Uomini	23,9	31,7	32,4
Media Generale	25,6	31,3	33,3

Diversità, inclusione e multiculturalità

In un contesto caratterizzato da una crescente interconnessione, Inxpect considera la diversità, l'inclusione e la multiculturalità leve fondamentali per uno sviluppo sostenibile, per la capacità di innovazione e per la qualità del benessere organizzativo. L'azienda si impegna a promuovere un ambiente di lavoro improntato all'equità e al rispetto, nel quale le persone possano esprimere appieno il proprio potenziale e contribuire in modo consapevole ai risultati aziendali. In questa prospettiva, la diversità non è intesa come un mero obiettivo formale, ma come un elemento strutturale che rafforza la resilienza e la competitività dell'organizzazione.

Per Inxpect, la multiculturalità si traduce nel riconoscimento e nella valorizzazione delle differenti origini culturali e sociali, nonché nell'integrazione di competenze, punti di vista e sensibilità eterogenee. Questo approccio favorisce l'incontro tra dimensioni umanistiche e tecnologiche e contribuisce ad arricchire il patrimonio professionale delle persone e del lavoro di squadra.

Nell'ultimo triennio la forza lavoro di Inxpect risulta prevalentemente concentrata nella fascia di età 30-50 anni, che rappresenta in ciascun esercizio la quota maggioritaria dell'organico.



La fascia under 30 mostra un incremento significativo tra il 2023 e il 2024, seguito da una lieve riduzione nel 2025. Questo incremento è stato dovuto ad serie di assunzioni effettuate nel corso di quell'esercizio, molte delle quali hanno rappresentato la naturale conclusione di percorsi di tirocinio avviati dall'azienda. Inxpect ritiene che questa modalità di ingresso nel mondo del lavoro abbia contribuito ad arricchire il contesto organizzativo e a rafforzare una cultura aziendale attenta alla diversità generazionale. A fronte di tali dinamiche, e cogliendo l'opportunità di strutturare ulteriormente i processi già in essere, nel corso del 2024 abbiamo provveduto a formalizzare una politica di gestione dei tirocini, finalizzata a garantire coerenza, trasparenza e qualità dei percorsi offerti.

Le variazioni osservate negli anni risultano in ogni caso di entità limitata e non modificano in modo significativo la struttura complessiva della forza lavoro, che si conferma stabile e bilanciata sotto il profilo generazionale, consentendo la coesistenza di competenze consolidate ed esperienze professionali diversificate⁷.

Categorie dipendenti per fasce d'età	2025				2024				2023			
	< 30	30-50	> 50	Totale	< 30	30-50	> 50	Totale	< 30	30-50	> 50	Totale
Dirigente	0	2	1	3	0	2	0	2	0	2	0	2
Quadro	0	6	2	8	0	4	4	8	0	4	4	8
Impiegato	11	29	6	46	10	26	5	41	3	23	3	29
Operaio	0	0	2	2	0	1	1	2	0	1	1	2
Totale	11	37	11	59	10	33	10	53	3	30	8	41

Categorie dipendenti per fasce d'età (%)	2025				2024				2023			
	< 30	30-50	> 50	Totale	< 30	30-50	> 50	Totale	< 30	30-50	> 50	Totale
Dirigente	0	3,4	1,7	5,1	0	3,8	0	3,8	0	4,9	0	4,9
Quadro	0	10,1	3,4	13,6	0	7,5	7,5	15,1	0	9,8	9,8	19,5
Impiegato	18,6	49,1	10,1	77,9	18,9	49,1	9,4	77,4	7,3	56,1	7,3	70,7
Operaio	0	0	3,4	3,4	0	1,9	1,9	3,8	0	2,4	2,4	4,9
Totale	18,6	62,7	18,6	100	18,9	62,3	18,9	100	7,3	73,2	19,5	100

Anche adottando la prospettiva dell'analisi in base al genere, i dati confermano una sostanziale continuità nella distribuzione di genere della forza lavoro di Inxpect nel triennio di riferimento, con variazioni contenute e coerenti con l'evoluzione complessiva dell'organico. La popolazione aziendale è prevalentemente maschile, con la componente femminile che si attesta al 25,4% del totale⁸. **L'unica categoria che vede una prevalenza del genere femminile è quella dei dirigenti.** L'incidenza della componente femminile è invece pari al 50% della popolazione aziendale nella fascia degli operai, al 23,9% per gli impiegati e al 12,5% per i quadri⁹.

⁷ Le quote a livello nazionale per le imprese con attività economica analoga a Inxpect (Sezione Ateco 2007: Attività manifatturiere) per il 2024 sono: 15,4% di under 30, 46,6% nella fascia 30-50 e 38,0% di over 50 (Fonte: INPS - Osservatorio statistico sui lavoratori dipendenti del settore privato non agricolo - Dati 2024)

⁸ Lo stesso dato a livello nazionale per le imprese con attività economica analoga a Inxpect (Sezione Ateco 2007: Attività manifatturiere) per il 2024 è pari al 29,0% (Fonte: INPS - Osservatorio statistico sui lavoratori dipendenti del settore privato non agricolo - Dati 2024)

⁹ Le quote a livello nazionale per le imprese con attività economica analoga a Inxpect (Sezione Ateco 2007: Attività manifatturiere) per il 2024 sono: 22,5% per gli operai, 44,3% per gli impiegati, 27,0% per i quadri e 17,3% per i dirigenti (Fonte: INPS - Osservatorio statistico sui lavoratori dipendenti del settore privato non agricolo - Dati 2024)

Categoria dipendenti per genere	2025			2024			2023		
	Donne	Uomini	Totale	Donne	Uomini	Totale	Donne	Uomini	Totale
Dirigente	2	1	3	1	1	2	1	1	2
Quadro	1	7	8	1	7	8	1	7	8
Impiegato	11	35	46	11	30	41	8	21	29
Operaio	1	1	2	1	1	2	1	1	2
Totale	15	44	59	14	39	53	11	30	41

Categoria dipendenti per genere (%)	2025			2024			2023		
	Donne	Uomini	Totale	Donne	Uomini	Totale	Donne	Uomini	Totale
Dirigente	3,4	1,7	5,1	1,9	1,9	3,8	2,4	2,4	4,9
Quadro	1,7	11,9	13,6	1,9	13,2	15,1	2,4	17,1	19,5
Impiegato	18,6	59,3	77,8	20,8	56,6	77,4	19,5	51,2	70,7
Operaio	1,7	1,7	3,4	1,9	1,9	3,8	2,4	2,4	4,9
Totale	25,4	74,6	100	26,4	73,6	100	26,8	73,2	100

Con riferimento al rapporto retributivo tra donne e uomini, l'analisi condotta nel triennio evidenzia una sostanziale stabilità rispetto alla Retribuzione Annuale Lorda¹⁰ (RAL), senza variazioni significative nel differenziale retributivo riconducibile alla componente fissa¹¹. **Ampliando l'analisi alla retribuzione complessiva¹², che include anche le componenti variabili e accessorie, si osserva invece una progressiva riduzione del gap retributivo, passato da circa 21% nel 2023 a 14% nell'ultimo esercizio.** Tale andamento segnala una tendenza di progressivo avvicinamento dei livelli retributivi complessivi tra donne e uomini nel periodo considerato. L'esistenza del gap retributivo tra i generi è riconducibile al fatto che gli uomini in azienda sono profili altamente qualificati e prevalentemente inseriti nel team R&D, mentre una quota parte significativa delle donne ha profili ordinari adibiti a mansioni di ufficio/back office.

Rapporto retribuzioni donne/ uomini	2025		2024		2023	
	RAL ¹³	Retribuzione ¹⁴	RAL	Retribuzione	RAL	Retribuzione
Media retribuzioni donne/ Media retribuzioni uomini	0,86	0,86	0,86	0,84	0,85	0,79



Il rapporto tra la retribuzione annuale della persona all'interno dell'azienda che riceve il compenso maggiore e quella mediana dei dipendenti è pari a 2,39¹⁵, in significativa riduzione rispetto all'anno precedente: questa dinamica si spiega sia con una riduzione della componente variabile della retribuzione maggiore e di un significativo aumento della retribuzione mediana. Ne consegue che il rapporto fra l'aumento percentuale della retribuzione annuale della persona che riceve il massimo compenso e l'aumento percentuale della retribuzione mediana di tutti i dipendenti rispetto al 2024 è stato pari a -0,14.

Rapporto retributivo interno	2025	2024	2023
Rapporto retribuzione maggiore e mediana	2,39	3,05	3,02
Rapporto variazione retribuzione maggiore e mediana	-0,14	5,87	-0,79

Per quanto riguarda la dimensione della disabilità, anche nel 2025 l'organico di Inxpect include dei dipendenti con svantaggio certificato ai sensi della Legge 68/99, in linea con quanto rilevato nell'esercizio precedente e in piena conformità agli obblighi normativi applicabili. L'azienda considera il rispetto della normativa come un requisito minimo e ritiene che la promozione di un contesto lavorativo capace di accogliere e valorizzare persone con disabilità rappresenti non solo un contributo positivo dal punto di vista sociale, ma anche un elemento che può generare valore per l'organizzazione, favorendo inclusione, pluralità di competenze e qualità dell'ambiente di lavoro.

I rapporti con la comunità

Nel perseguire una crescita responsabile e duratura, Inxpect riconosce il valore strategico del contributo allo sviluppo della comunità in cui opera. In particolare, l'azienda considera la produzione e la condivisione del sapere come leve fondamentali per favorire l'innovazione tecnologica, la competitività del sistema industriale e il progresso sociale. In quest'ottica, Inxpect promuove e sostiene collaborazioni con il mondo accademico e della ricerca, ritenendole essenziali per la crescita dei talenti e per l'avanzamento delle competenze in ambiti ad alto contenuto tecnologico. Attraverso il supporto a progetti di ricerca, percorsi formativi e partnership strutturate, l'azienda mira a generare un impatto positivo e duraturo sul territorio e sulla società.

Nel corso dell'anno è proseguito, come da programma, il sostegno alla borsa di dottorato avviata nel 2024 in collaborazione con l'Università degli Studi di Brescia. Il percorso di dottorato, della durata complessiva di tre anni e avviato nel novembre 2024, è dedicato allo studio dell'integrazione della sicurezza proattiva negli algoritmi di percezione e controllo per l'automazione collaborativa. La tesi è sviluppata all'interno del Joint Research Lab (JRL) "Laboratorio di Controlli Automatici per la Robotica Intelligente", nato dalla collaborazione tra l'Università degli Studi di Brescia e il CNR-STIIMA. L'attività di ricerca si concentra in particolare sulle strategie di ripianificazione online nella robotica collaborativa, con un focus iniziale sulla sicurezza proattiva all'interno delle celle robotiche. In tale contesto è prevista l'integrazione dei sensori di sicurezza Inxpect, finalizzata alla realizzazione di zone di sicurezza dinamiche che consentano di delimitare in modo preciso le aree operative del robot, permettendo velocità più elevate e un miglioramento dell'efficienza complessiva dei processi.

¹⁰ Si intende la Retribuzione Annuale Lorda oraria

¹¹ Il dato a livello nazionale per le imprese con attività economica analoga a Inxpect (Sezione Ateco 2007: Attività manifatturiere) per il 2024 è pari a 0,80 (Fonte: INPS - Osservatorio statistico sui lavoratori dipendenti del settore privato non agricolo - Dati 2024)

¹² Si intende la retribuzione oraria. La retribuzione è calcolata aggiungendo alla RAL, se assegnati, i bonus e i premi monetari e la quota annuale del fringe benefit auto

¹³ Si intende la Retribuzione Annuale Lorda oraria

¹⁴ Si intende la retribuzione oraria. La retribuzione è calcolata aggiungendo alla RAL, se assegnati, i bonus e i premi monetari e la quota annuale del fringe benefit auto

¹⁵ Si consideri che il rapporto tra la retribuzione annuale della persona all'interno dell'azienda che riceve il compenso maggiore e quello minore è pari a 5,33 per l'anno 2025. A titolo comparativo, le norme per gli Enti del Terzo Settore (dlgs n. 112/2017) e le Imprese Sociali (dlgs n. 112/2017) prevedono un rapporto massimo pari a 8 per queste organizzazioni

Nel 2025 abbiamo inoltre rafforzato il nostro impegno nel dialogo con il sistema universitario partecipando, in qualità di speaker, alla visita degli studenti internazionali del programma EMIMEP – European Master for Industry in Microwave Electronics and Photonics, provenienti da Francia, Spagna e Regno Unito. L’iniziativa, organizzata dal Dipartimento di Ingegneria dell’Informazione il 3 luglio 2025, ha rappresentato un’importante occasione per presentare le tecnologie sviluppate da Inxpect e per valorizzare le realtà tecnologiche innovative del territorio, favorendo al contempo lo scambio di conoscenze con studenti e ricercatori internazionali.

Sempre nell’ambito della collaborazione con il mondo accademico, nel corso dell’anno sono state avviate interlocuzioni con l’Università di Torino, in particolare con il gruppo di ricerca del Prof. Marcello Chiaberge, per valutare una possibile collaborazione su una tesi di laurea. L’ipotesi di lavoro, attualmente in fase di discussione, prevede l’impiego di un dispositivo Inxpect di nuova generazione all’interno di un progetto di navigazione basato su algoritmi SLAM (Simultaneous Localization and Mapping). Parallelamente, sono in corso contatti preliminari con l’Università di Modena e Reggio Emilia al fine di esplorare potenziali sinergie e future collaborazioni in ambito di ricerca e innovazione.

A livello internazionale, nel 2025 Inxpect ha inoltre aderito al R&M Safety Partner Ecosystem, un ecosistema di aziende attive nei settori della functional safety e dell’innovazione tecnologica. La partecipazione a questa rete consente la condivisione di competenze, idee e buone pratiche tra attori industriali internazionali, favorendo la creazione di sinergie tra sicurezza e innovazione e contribuendo allo sviluppo responsabile di tecnologie emergenti. Tale adesione rappresenta per Inxpect un ulteriore strumento per ampliare il proprio impatto positivo sulla comunità tecnica e industriale di riferimento, oltre i confini nazionali.

Infine, in relazione alle iniziative rivolte al coinvolgimento della comunità locale, nel corso dell’anno non è stato possibile dare attuazione alla campagna di sensibilizzazione sulla donazione del sangue inizialmente prevista, che avrebbe dovuto coinvolgere l’Associazione Volontari Italiani del Sangue (AVIS). Nonostante l’interesse condiviso rispetto alle finalità dell’iniziativa, non si sono create le condizioni organizzative per realizzarla secondo le modalità ipotizzate. Confermiamo tuttavia la nostra attenzione verso iniziative di carattere sociale e solidale e valuteremo, in futuro, ulteriori opportunità coerenti con i nostri valori e con le esigenze della comunità.

Informazioni ambientali

Tutela dell'ambiente

Come evidenziato anche nei capitoli precedenti, le attività manifatturiere dei prodotti Inxpect sono affidate a fornitori esterni. In tale contesto, è tipico che gli impatti ambientali diretti di un'organizzazione costituiscano solo una parte limitata dell'impronta ambientale complessiva. Nel presentare i dati relativi ai nostri impatti diretti e alle iniziative correlate, siamo pertanto consapevoli della necessità di estendere progressivamente il nostro presidio anche lungo la catena del valore, compatibilmente con il nostro livello di influenza. Tale orientamento riflette uno dei principi fondanti dell'operato di Inxpect: perseguire la crescita aziendale coniugandola con la riduzione degli impatti sull'ambiente.



Consumi Elettrici	2025		2024		2023	
	KWh	%	KWh	%	KWh	%
Sede Via del Serpente	34.797	81,1%	34.193	83,0%	29.814	85,3%
Sede Via Flero	8.084	18,9%	6.998	17,0%	5.155	14,7%
Totale	42.881	100%	41.191	100%	34.969	100%

Consumi Teleriscaldamento	2025		2024		2023	
	KWh	%	KWh	%	KWh	%
Sede Via Flero	12.290	100%	38.601	100%	53.696	100%
Totale	12.290	100%	38.601	100%	53.696	100%

Consumi Autoveicoli	2025		2024		2023	
	Litri	%	Litri	%	Litri	%
Gasolio	20.335	89,8%	12.571	89,5%	10.118	97,1%
Benzina	2.314	10,2%	1.476	10,5%	303	2,9%
Totale	22.649	100%	14.047	100%	10.421	100%

L'energia elettrica è utilizzata per il funzionamento degli uffici in entrambe le sedi e, in particolare, per il riscaldamento della sede di Via del Serpente tramite pompe di calore, soluzione che consente di evitare l'impiego di gas metano. **Proseguono inoltre le iniziative di contenimento dei consumi e delle emissioni associate: presso la sede di Via del Serpente è installata illuminazione a LED e l'intero fabbisogno elettrico aziendale continua a essere coperto da energia proveniente da fonti rinnovabili certificate.** La quota di energia da fonti rinnovabili sul totale dei consumi energetici si attesta al 15,5% nell'esercizio in esame, in diminuzione rispetto al 18,8% dell'anno precedente. La variazione è riconducibile all'aumento dei consumi legati alla flotta aziendale, cresciuti in coerenza con il rafforzamento dell'organico e con l'espansione delle attività commerciali sul territorio.

Le altre fonti di energia che utilizziamo sono il teleriscaldamento per la sede di Via Flero e i carburanti (benzina e diesel) per la nostra flotta aziendale. L'ulteriore incremento dei consumi di carburante è riconducibile alla già citata continua espansione della rete commerciale, che fa ricorso ai veicoli aziendali per le attività sul territorio. Questa componente continua a rappresentare la quota prevalente dei consumi energetici complessivi con un'incidenza relativa in evidente crescita, determinando un aumento del totale. In termini relativi rispetto ai ricavi delle vendite e prestazioni, l'intensità energetica si è attestata a 26,0 MWh/M€ rispetto ai 24,0 MWh/M€ dell'anno precedente.

Consumi Complessivi	2025		2024		2023	
	MWh	%	MWh	%	MWh	%
Consumi Energia Elettrica	42,9	15,5%	41,2	18,8%	35,0	18,1%
Consumi Teleriscaldamento	12,3	4,4%	38,6	17,6%	53,7	27,8%
Consumi Autoveicoli	221,5	80,1%	139,7	63,6%	104,5	54,1%
Totale	276,7	100%	219,5	100%	193,2	100%

Riportiamo i dati relativi alle nostre emissioni di gas climalteranti Scope 1 e Scope 2 secondo il GHG Protocol, queste ultime calcolate sia secondo la metodologia local-based che quella market-based. Le emissioni Scope 1 sono le cosiddette emissioni dirette, ovvero quelle relative alle attività proprie o controllate dall'azienda: nel nostro caso sono relative solamente alla combustione dei carburanti dei nostri mezzi aziendali¹⁶.

Le emissioni Scope 2 sono le emissioni indirette derivate dalla produzione dell'energia acquistata e usata dall'organizzazione: per Inxpect esse afferiscono al consumo di energia elettrica e al teleriscaldamento¹⁷. Il metodo local-based rispecchia l'intensità media di emissioni di gas climalteranti delle reti elettriche in cui viene consumata l'energia, utilizzando soprattutto i dati sul fattore di emissione medio in relazione alla rete elettrica. Il metodo market-based calcola le emissioni risultanti dalla generazione di energia elettrica che un'organizzazione ha scelto deliberatamente, ottenendo i fattori di emissione da strumenti contrattuali.

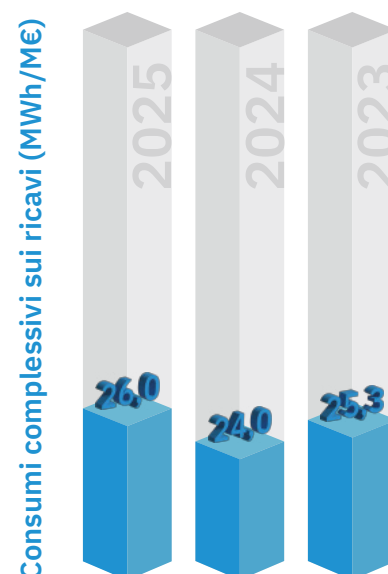

¹⁶ Per il calcolo sono stati utilizzati i coefficienti del Department for Environment, Food and Affairs "UK Government GHG Conversion Factors for Company Reporting" (Defra)

¹⁷ Per il calcolo è stato utilizzato il fattore di emissione comunicato più recentemente dal fornitore A2A Calore e Servizi Srl per l'unità operativa rete di teleriscaldamento del sistema Brescia



Impronta di Carbonio - Scope 2 Local Based	2025		2024		2023	
	t CO2e	%	t CO2e	%	t CO2e	%
Scope 1	57,7	85,6%	35,1	72,6%	26,1	63,3%
Scope 2 ¹⁸	9,7	14,4%	13,2	27,4%	15,2	36,7%
Totale	67,4	100%	48,3	100%	41,3	100%

Impronta di Carbonio - Scope 2 Market Based	2025		2024		2023	
	t CO2e	%	t CO2e	%	t CO2e	%
Scope 1	57,7	98,1%	35,1	90,9%	26,1	74,9%
Scope 2 ¹⁹	1,1	1,9%	3,5	9,1%	8,8	25,1%
Totale	58,8	100%	38,6	100%	34,9	100%

Entrambe le metodologie di calcolo confermano un incremento complessivo delle emissioni di gas climalteranti, trainato in misura preponderante dalle emissioni di Scope 1 associate al consumo di carburante della flotta aziendale, che più che compensano la contrazione delle emissioni di Scope 2. **L'approvvigionamento di energia elettrica interamente da fonti rinnovabili certificate consente alle emissioni calcolate con il metodo Market Based di risultare inferiori a quelle ottenute con il metodo Local Based: le emissioni evitate grazie all'utilizzo di energia rinnovabile ammontano a 18,9 t CO2e, che si aggiungono alle 20,6 t CO2e del precedente esercizio.** In termini relativi rispetto al valore della produzione, le emissioni si attestano a 6,3 t CO2e/M€ con il metodo Local Based (rispetto alle 5,3 t CO2e/M€ dell'esercizio precedente) e a 5,5 t CO2e/M€ con il metodo Market Based (rispetto alle 4,2 t CO2e/M€ dell'anno scorso).

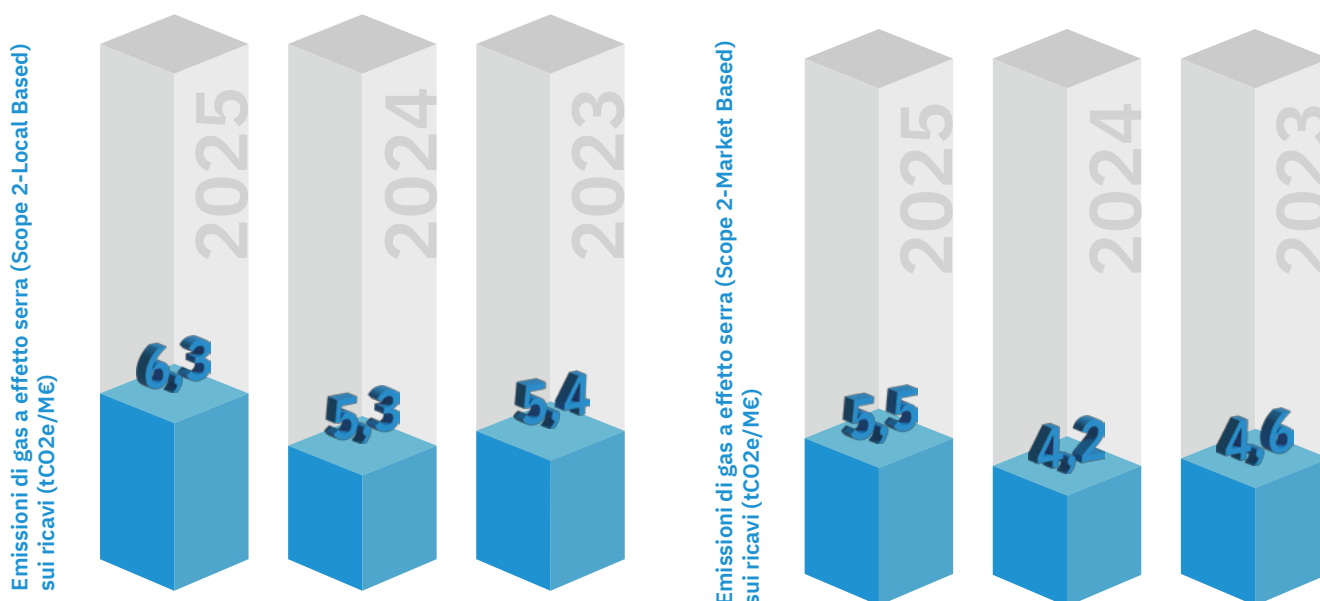

Non abbiamo raccolto i dati rispetto all'utilizzo di risorse idriche in quanto non materiali: l'acqua è utilizzata solamente per i servizi dei nostri uffici.

¹⁸ Per il calcolo sono stati utilizzati i fattori di emissione pubblicati da Ispra

¹⁹ Per il calcolo sono stati utilizzati i fattori di emissione relativi al mix residuo nazionale tratti dall'European Residual Mixes dell'Association of Issuing Bodies (AIB)

Economia circolare

L'economia circolare rappresenta per Inxpect un ambito strategico di impegno concreto, strettamente integrato nei processi di progettazione, approvvigionamento e gestione del ciclo di vita dei propri prodotti. Operando in un settore tecnologicamente avanzato, siamo consapevoli della responsabilità connessa all'utilizzo di materiali e componenti e dell'importanza di adottare un approccio basato sulla misurazione e sulla scelta consapevole delle risorse impiegate.

Inxpect dedica particolare attenzione alla raccolta e all'analisi dei dati relativi ai materiali utilizzati, valutandone quantità, caratteristiche tecniche e potenziali impatti ambientali. Questo lavoro di misurazione costituisce la base per orientare le decisioni progettuali e di acquisto, con l'obiettivo di ridurre l'impiego di risorse vergini e favorire, ove tecnicamente possibile, l'utilizzo di materiali rinnovabili, riciclati e riciclabili, senza compromettere le prestazioni, l'affidabilità e la sicurezza dei prodotti.

Il nostro impegno si traduce in un approccio strutturato alla circolarità che privilegia interventi a monte del ciclo produttivo, a partire dalla progettazione e dalla selezione dei materiali, fino al dialogo con i fornitori. Inxpect interpreta l'economia circolare come un percorso di miglioramento continuo, fondato su dati oggettivi, competenze tecniche e valutazioni comparative tra alternative di materiale, in coerenza con i principi di efficienza delle risorse, prevenzione degli sprechi e responsabilità ambientale.

Innanzitutto, l'Ufficio Tecnico ha ricevuto una formazione specifica sui principi di ecodesign, con l'obiettivo di integrare in modo strutturato le considerazioni ambientali nelle attività di progettazione. A seguito di questo percorso, Inxpect ha introdotto all'interno delle procedure di sviluppo prodotto specifici accorgimenti relativi. Garantiamo la conformità al Regolamento REACH applicabile ai materiali e alle sostanze impiegate nei propri prodotti. Attraverso il presidio dei requisiti normativi e il dialogo continuo con i fornitori, monitoriamo la presenza di sostanze soggette a restrizioni o ad autorizzazione, con l'obiettivo di ridurre al minimo l'utilizzo.

Materiali utilizzati	R/NR ²⁰	2025		2024		2023	
		Kg	%	Kg	%	Kg	%
Plastica	NR	3.536	27,8%	3.205	30,0%	3.229	38,5%
Alluminio	NR	1.907	15,0%	1.367	12,8%	1.081	12,9%
Scheda elettronica	NR	1.268	10,0%	1.118	10,5%	1.141	13,6%
Acciaio	NR	311	2,4%	232	2,2%	128	1,5%
Gomma	NR	135	1,1%	134	1,3%	154	1,8%
Ottone	NR	35	0,3%	32	0,3%	16	0,2%
Residuo	NR	23	0,2%	0	0%	0	0%
Totale materiale per prodotti	-	7.214	56,8%	6.088	57,1%	5.749	68,5%

²⁰ R=Rinnovabile; NR=Non Rinnovabile



Materiali utilizzati	R/NR ¹⁹	2025		2024		2023	
		Kg	%	Kg	%	Kg	%
Cartone	R	4.027	31,7%	3.525	33,0%	1.988	23,7%
Plastica	NR	1.092	8,6%	747	7,0%	382	4,6%
Carta	R	352	2,8%	288	2,7%	278	3,3%
Flo-pak biodegradabile	R	11	0,1%	22	0,2%	0	0%
Totale materiale per imballaggi	-	5.482	43,2%	4.581	42,9%	2.649	31,5%
Totale generale	-	12.696	100%	10.669	100%	8.398	100%

I materiali che impieghiamo in maggiore quantità sono la plastica e l'alluminio per le scocche dei sensori, le schede elettroniche che vengono inserite negli stessi e il cartone per l'imballaggio primario e secondario. Registriamo un aumento complessivo nel tempo dei quantitativi di materiale utilizzato, riconducibile principalmente alla crescita delle vendite e dei volumi produttivi: questo incremento è quindi coerente con l'andamento del business.

Nel nostro ambito operativo quotidiano continuiamo a promuovere iniziative di riduzione dei materiali laddove possibile, nella consapevolezza che si tratti di contributi puntuali e non risolutivi rispetto agli impatti complessivi. In questo contesto, Inxpect porta avanti da tempo un percorso di digitalizzazione dei documenti, volto a limitare l'utilizzo di carta. I dati mostrano un andamento in progressiva riduzione delle risme di carta per dipendente, passate da 1,1 nel 2023 a 0,85 nel 2024 fino a 0,76 nel 2025. Si segnala inoltre che la carta utilizzata è interamente riciclata.

Sempre nell'ambito degli interventi più piccoli, ma concreti, nel corso dell'anno è stato creato un canale interno dedicato allo scambio di prodotti tra i dipendenti. Questa iniziativa favorisce il riutilizzo e la circolarità dei beni all'interno dell'organizzazione, contribuendo in modo concreto a limitare l'acquisto di nuovi materiali e a rafforzare una cultura interna orientata alla sostenibilità.

I materiali impiegati nella produzione dei nostri dispositivi sono integralmente di origine non rinnovabile, una caratteristica intrinseca dei prodotti elettronici. In ragione di questa condizione, abbiamo indirizzato le nostre azioni di miglioramento in questo ambito dove è possibile intervenire in modo più efficace, in particolare sugli imballaggi. Favoriamo l'utilizzo di soluzioni a base di carta e cartone, riducendo il ricorso alla plastica. **Grazie a questo orientamento, nel periodo di rendicontazione i materiali di origine rinnovabile rappresentano l'80,1% del totale impiegato negli imballaggi, un valore sostanzialmente coerente con l'83,7% registrato nell'esercizio precedente.**

Materiale riciclato utilizzato	2025		2024		2023	
	% del materiale ²¹	% sul totale ²²	% del materiale	% sul totale	% del materiale	% sul totale
Alluminio	92,0%	13,8%	92,0%	11,8%	92,0%	11,8%
Acciaio	89,5%	2,2%	89,4%	1,9%	88,5%	1,3%
Ottone	60,1%	0,2%	59,9%	0,2%	60,0%	0,1%
Plastica	9,3%	2,6%	8,9%	2,7%	8,7%	3,3%
Gomma	0%	0%	0%	0%	0%	0%
Scheda elettronica	0%	0%	0%	0%	0%	0%
Residuo	0%	0%	-%	-%	-%	-%
Totale materiale per prodotti	33,0%	18,7%	29,1%	16,6%	24,3%	16,6%
Carta	99,7%	2,8%	99,7%	2,7%	0%	0%
Cartone	52,3%	16,6%	49,5%	16,3%	76,0%	18,0%
Plastica	23,2%	2,0%	29,1%	2,0%	28,3%	1,3%
Flo-pak biodegradabile	0%	0%	0%	0%	-%	-%
Totale materiale per imballaggi	49,5%	21,4%	49,1%	21,1%	61,2%	19,3%
Totale generale	40,1%	40,1%	37,7%	37,7%	35,9%	35,9%

Si osserva un andamento positivo della percentuale di materiale riciclato sul totale dei materiali utilizzati, che negli ultimi tre esercizi ha mostrato un trend in crescita, superando complessivamente il 40%. Questo risultato riflette l'attenzione crescente verso l'integrazione di contenuti riciclati laddove tecnicamente e normativamente possibile.

Con riferimento ai materiali impiegati direttamente nei prodotti, la percentuale di materiale riciclato si attesta intorno al 30%. Il margine di miglioramento su questo fronte risulta tuttavia limitato dagli stringenti requisiti normativi e di certificazione cui i dispositivi Inxpect devono conformarsi, che incidono in particolare sulla possibilità di utilizzare plastica riciclata. Considerato che la plastica rappresenta la principale categoria di materiale acquistato, il suo ridotto contenuto di riciclato determina un effetto significativo sul valore complessivo dell'indicatore.

Diverso è l'andamento relativo agli imballaggi, per i quali la percentuale di materiale riciclato si colloca attorno al 50%. Il dato risulta in recupero dopo la diminuzione registrata nell'esercizio precedente, imputabile all'ampliamento del perimetro di rendicontazione con l'inclusione degli imballaggi di secondo livello.

²¹ Kg di materiale riciclato utilizzato del singolo materiale/Kg di materiale utilizzato del singolo materiale

²² Kg di materiale riciclato utilizzato del singolo materiale/Kg totali di materiale utilizzato



Dallo scorso anno utilizziamo **patatine biodegradabili flo pack come riempitivo degli spazi vuoti all'interno dell'imballaggio di secondo livello: esse sono prodotte con amido di mais biodegradabile e compostabile e si decompongono a contatto con l'acqua senza lasciare nessun rifiuto tossico.**

Per quanto riguarda la riciclabilità dei materiali, i dati evidenziano livelli particolarmente elevati, sia per i prodotti sia per gli imballaggi. In relazione ai prodotti, la percentuale di materiale riciclabile risulta sostanzialmente stabile e in lieve miglioramento, passando dall'81,6% nel 2024 all'82,1% nel 2025. È importante sottolineare che il principale fattore che limita ulteriori incrementi di questa percentuale è rappresentato dalle schede elettroniche, che per caratteristiche tecnologiche e normative non sono attualmente riciclabili. **Risultati ancora più significativi si registrano sugli imballaggi, per i quali la quota di materiali riciclabili ha raggiunto la totalità: dal 99,5% nel 2024 si passa infatti al 100% nel 2025.**

Un fattore chiave che contribuisce all'elevata riciclabilità dei materiali nei prodotti Inxpect è la progettazione volta al disassemblaggio. Fin dalla fase di sviluppo, i prodotti vengono concepiti in modo da poter essere facilmente separati nelle loro componenti principali, facilitando l'individuazione dei diversi materiali e il loro corretto avvio al riciclo. **In particolare, per tutti i prodotti dell'area Safety sono disponibili sul sito web istruzioni dettagliate di disassemblaggio, corredate da immagini esplicative, che guidano l'utente nella separazione dei materiali e ne ottimizzano il recupero.** Questa prassi è stata formalizzata nelle procedure interne e viene applicata in maniera standard a tutti i nuovi prodotti, garantendo che la disassemblabilità e la riciclabilità siano integrate come requisito di progettazione e non come intervento accessorio.

In coerenza con i principi dell'economia circolare, i prodotti Inxpect sono inoltre progettati per essere riparabili lungo l'intero ciclo di vita. **Garantiamo infatti la possibilità di riparazione per tutte le nostre soluzioni, favorendo il prolungamento della vita utile dei dispositivi e la riduzione dei rifiuti elettronici.** La disponibilità di servizi di assistenza tecnica, parti di ricambio e competenze specialistiche consente di intervenire in modo efficace sui prodotti, privilegiando il riutilizzo rispetto alla sostituzione e contribuendo così a un modello di consumo più sostenibile e responsabile.

Prodotti con supporto riparazione

% prodotti venduti per cui sono state fornite istruzioni e/o supporto per la riparazione

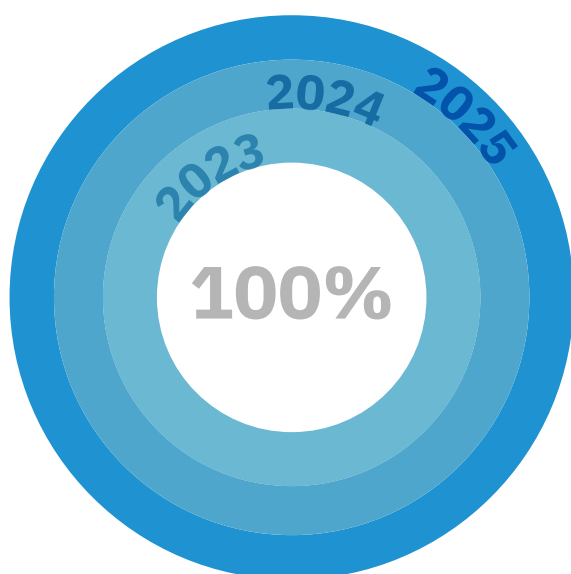

In chiusura, i rifiuti generati dall'attività aziendale non vengono riportati, poiché non avendo Inxpect attività produttiva diretta, i flussi risultano molto contenuti e comparabili a quelli di un'utenza domestica.

L'attenzione dell'azienda rimane quindi concentrata sulle fasi in cui l'impatto materiale è significativo: dalla progettazione dei prodotti, alla scelta dei materiali, fino al loro fine vita. In questo modo, Inxpect conferma un approccio coerente e sistematico all'economia circolare, integrando sostenibilità e efficienza lungo l'intero ciclo di vita dei prodotti.

Nota metodologica

Il presente bilancio di sostenibilità è stato redatto secondo entrambi gli standard GRI (Global Reporting Initiative) e VSME ESRS (Voluntary Small Medium Enterprises - European Sustainability Reporting Standards).

Gli standard GRI rappresentano uno dei principali e consolidati riferimenti internazionali per la rendicontazione della sostenibilità. Forniscono un quadro completo e modulare che consente alle organizzazioni di comunicare in modo trasparente i propri impatti economici, ambientali e sociali, facilitando la comparabilità e la credibilità delle informazioni ESG.

I VSME sono standard volontari di rendicontazione ESG sviluppati da EFRAG (European Financial Reporting Advisory Group). Riprendono la struttura degli ESRS obbligatori previsti per le imprese soggette alla direttiva CSRD (Corporate Sustainability Reporting Directive), ma in una versione pensata specificamente per le piccole e medie imprese non quotate e per le microimprese. Il 30 luglio 2025 la Commissione Europea ha emanato una raccomandazione che invita le PMI a utilizzare gli standard VSME, in risposta alle crescenti richieste di informazioni ESG da parte di grandi aziende e istituzioni finanziarie.

La scelta di utilizzare entrambi gli standard vuole contribuire alla diffusione di una cultura della rendicontazione che sia chiara, comparabile e orientata al miglioramento continuo. Rappresenta inoltre un passo concreto verso una comunicazione sempre più efficace con i nostri stakeholder, rafforzando l'affidabilità e la completezza del nostro impegno informativo.

Nota metodologica GRI

Il presente bilancio di sostenibilità, relativo all'anno solare e fiscale 2025, ha come oggetto di rendicontazione la società Inxpect Spa.

La rendicontazione è stata eseguita in conformità agli standard GRI (Global Reporting Initiative) e ha frequenza annuale. La redazione di questo documento rispetta i principi di rendicontazione previsti dagli standard GRI versione 2021 di accuratezza, equilibrio, chiarezza, comparabilità, completezza, contesto di sostenibilità, tempestività e verificabilità.

Il perimetro e la frequenza di rendicontazione del presente report coincide con quello del bilancio economico di Inxpect Spa ed è stato approvato dall'assemblea dal Consiglio di Amministrazione in data 28/04/2026. Non ci sono state modifiche di rendicontazione o revisioni alle informazioni pubblicate di precedenti versioni.

Il presente bilancio non è stato sottoposto a assurance esterna. Per richiedere eventuali approfondimenti o informazioni è possibile contattare l'indirizzo admin@inxpect.com.



Nota metodologica VSME ESRS

Il presente bilancio di sostenibilità è stato redatto su base individuale, ovvero è limitato alla sola società Inxpect Spa. E' stato redatto secondo l'opzione B prevista dagli standard VSME ESRS, includendo quindi sia il Modulo Base che il Modulo Comprensivo. Il Modulo Base fornisce il quadro fondamentale per la rendicontazione della sostenibilità, mentre il Modulo Comprensivo offre informazioni più dettagliate, rispondendo alle esigenze di investitori e finanziatori.

Non sono state omesse informative a causa della presenza di informazioni classificate o sensibili.

Forma giuridica: Società per Azioni

- Codice di classificazione NACE: 27.90
- Totale attivo dello stato patrimoniale: €14.819.831
- Ricavi delle vendite e prestazioni: €10.640.278
- Numero di dipendenti: 59 unità

Siti in locazione:

- Uffici e magazzino in Via del Serpente, 91 - 25131 - Brescia - Italia - Coordinate: 45.50925, 10.15807
- Uffici in Via Flero, 36 - 25124 - Brescia - Italia - Coordinate: 45.52337, 10.19783

Indice dei contenuti GRI

INDICE DEI CONTENUTI GRI	
Dichiarazione di utilizzo	Inxpect Spa ha effettuato la rendicontazione in conformità ai GRI Standards per il periodo 01/01/2025 - 31/12/2025
GRI 1 utilizzato	GRI 1: versione 2021
Standard di settore GRI applicabili	GRI di settore non disponibile

STANDARD GRI/ ALTRA FONTE	INFORMATIVA	UBICAZIONE	OMISSIONE			N. DI RIF. STANDARD DI SETTORE GRI
			REQUISITI OMESSI	SPIEGAZIONE	SPIEGAZIONE OMISSIONE	
Informative generali						
GRI 2: Informative Generali - Versione 2021	2-1 Dettagli organizzativi	<ul style="list-style-type: none"> La struttura societaria pag. 6 				
	2-2 Entità incluse nel reporting di sostenibilità dell'organizzazione	<ul style="list-style-type: none"> Nota metodologica GRI pag. 56 				
	2-3 Periodo di rendicontazione, frequenza e punto di contatto	<ul style="list-style-type: none"> Nota metodologica GRI pag. 56 				
	2-4 Revisione delle informazioni	<ul style="list-style-type: none"> Nota metodologica GRI pag. 56 				
	2-5 Assurance esterna	<ul style="list-style-type: none"> Nota metodologica GRI pag. 56 				
	2-6 Attività, catena del valore e altri rapporti di business	<ul style="list-style-type: none"> Mercati e catena del valore pag. 7 Le nostre soluzioni pag. 9 Il rapporto con i fornitori pag. 32 				
	2-7 Dipendenti	<ul style="list-style-type: none"> Le nostre persone pag. 37 				
	2-8 Lavoratori non dipendenti	<ul style="list-style-type: none"> Le nostre persone pag. 37 				
	2-9 Struttura e composizione della governance	<ul style="list-style-type: none"> La governance pag. 28 				
	2-10 Nomina e selezione del massimo organo di governo	<ul style="list-style-type: none"> La governance pag. 28 				



**GRI 2: Informative
Generali - Versione
2021**

2-11 Presidente del massimo organo di governo	<ul style="list-style-type: none"> • La governance pag. 28 				
2-12 Ruolo del massimo organo di governo nel controllo della gestione degli impatti	<ul style="list-style-type: none"> • La governance pag. 28 				
2-13 Delega di responsabilità per la gestione di impatti	<ul style="list-style-type: none"> • La governance pag. 28 				
2-14 Ruolo del massimo organo di governo nella rendicontazione di sostenibilità	<ul style="list-style-type: none"> • Nota metodologica GRI pag. 56 				
2-15 Conflitti d'interesse	<ul style="list-style-type: none"> • La governance pag. 28 				
2-16 Comunicazione delle criticità	<ul style="list-style-type: none"> • Etica e trasparenza nella gestione pag. 30 				
2-17 Conoscenze collettive del massimo organo di governo	<ul style="list-style-type: none"> • La governance pag. 28 				
2-18 Valutazione della performance del massimo organo di governo	<ul style="list-style-type: none"> • La governance pag. 28 				
2-19 Norme riguardanti le remunerazioni	<ul style="list-style-type: none"> • La governance pag. 28 				
2-20 Procedura di determinazione della retribuzione	<ul style="list-style-type: none"> • La governance pag. 28 				
2-21 Rapporto di retribuzione totale annuale	<ul style="list-style-type: none"> • Diversità, inclusione e multiculturalità pag. 44 				
2-22 Dichiarazione sulla strategia di sviluppo sostenibile	<ul style="list-style-type: none"> • Messaggio ai lettori pag. 4 				
2-23 Impegno in termini di policy	<ul style="list-style-type: none"> • Etica e trasparenza nella gestione pag. 30 				
2-24 Integrazione degli impegni in termini di policy	<ul style="list-style-type: none"> • Il piano di sostenibilità pag. 20 • Etica e trasparenza nella gestione pag. 30 				
2-25 Processi volti a rimediare impatti negativi	<ul style="list-style-type: none"> • La tutela dei nostri clienti pag. 35 				
2-26 Meccanismi per richiedere chiarimenti e sollevare preoccupazioni	<ul style="list-style-type: none"> • Etica e trasparenza nella gestione pag. 30 				
2-27 Conformità a leggi e regolamenti	<ul style="list-style-type: none"> • Etica e trasparenza nella gestione pag. 30 				
2-28 Appartenenza ad associazioni	<ul style="list-style-type: none"> • Il rapporto con gli stakeholder pag. 26 				
2-29 Approccio al coinvolgimento degli stakeholder	<ul style="list-style-type: none"> • Il rapporto con gli stakeholder pag. 26 				
2-30 Contratti collettivi	<ul style="list-style-type: none"> • Le nostre persone pag. 37 				

Temi materiali						
GRI 3: Temi materiali - Versione 2021	3-1 Processo di determinazione dei temi materiali	<ul style="list-style-type: none"> L'analisi di materialità pag. 16 				
	3-2 Elenco di temi materiali	<ul style="list-style-type: none"> L'analisi di materialità pag. 16 				
Benessere aziendale e cura della persona						
GRI 3: Temi materiali - Versione 2021	3-3 Gestione dei temi materiali	<ul style="list-style-type: none"> Le nostre persone pag. 37 Benessere aziendale e cura della persona pag. 40 Il piano di sostenibilità pag. 20 				
GRI 401: Occupazione - Versione 2016	401-1 Nuove assunzioni e turnover	<ul style="list-style-type: none"> Le nostre persone pag. 37 				
	401-2 Benefit previsti per i dipendenti a tempo pieno, ma non per i dipendenti part-time o con contratto a tempo determinato	<ul style="list-style-type: none"> Valorizzazione dei lavoratori pag. 42 				
GRI 403: Salute e sicurezza sul lavoro - Versione 2018	403-2 Identificazione dei pericoli, valutazione dei rischi e indagini sugli incidenti	<ul style="list-style-type: none"> Benessere aziendale e cura della persona pag. 40 				
	403-3 Servizi per la salute professionale	<ul style="list-style-type: none"> Benessere aziendale e cura della persona pag. 40 				
	403-9 Infortuni sul lavoro	<ul style="list-style-type: none"> Benessere aziendale e cura della persona pag. 40 				
Diversità, inclusione e multiculturalità						
GRI 3: Temi materiali - Versione 2021	3-3 Gestione dei temi materiali	<ul style="list-style-type: none"> La governance pag. 28 Diversità, inclusione e multiculturalità pag. 44 Il piano di sostenibilità pag. 20 				
GRI 405: Diversità e pari opportunità - Versione 2016	405-1 Diversità negli organi di governo e tra i dipendenti	<ul style="list-style-type: none"> La governance pag. 28 Diversità, inclusione e multiculturalità pag. 44 				
Economia circolare						
GRI 3: Temi materiali - Versione 2021	3-3 Gestione dei temi materiali	<ul style="list-style-type: none"> Economia circolare pag. 52 Il piano di sostenibilità pag. 20 				
GRI 301: Materiali - Versione 2016	301-1 Materiali utilizzati per peso o volume	<ul style="list-style-type: none"> Economia circolare pag. 52 				
	301-2 Materiali utilizzati che provengono da riciclo	<ul style="list-style-type: none"> Economia circolare pag. 52 				
Etica e trasparenza nella gestione						
GRI 3: Temi materiali - Versione 2021	3-3 Gestione dei temi materiali	<ul style="list-style-type: none"> Etica e trasparenza nella gestione pag. 30 Il piano di sostenibilità pag. 20 				



GRI 205: Anticorruzione - Versione 2016	205-1 Operazioni valutate per i rischi legati alla corruzione	<ul style="list-style-type: none"> Etica e trasparenza nella gestione pag. 30 				
	205-3 Episodi di corruzione accertati e azioni intraprese	<ul style="list-style-type: none"> Etica e trasparenza nella gestione pag. 30 				
Innovazione e costruzione di conoscenza						
GRI 3: Temi materiali - Versione 2021	3-3 Gestione dei temi materiali	<ul style="list-style-type: none"> Innovazione e costruzione di conoscenza pag. 13 Il piano di sostenibilità pag. 20 				
GRI 203: Impatti economici indiretti - Versione 2016	203-2 Impatti economici indiretti significativi	<ul style="list-style-type: none"> Le nostre soluzioni pag. 9 Innovazione e costruzione di conoscenza pag. 13 				
Performance economica						
GRI 3: Temi materiali - versione 2021	3-3 Gestione dei temi materiali	<ul style="list-style-type: none"> Il valore economico generato pag. 15 				
GRI 201: Performance economica - Versione 2016	201-1 Valore economico direttamente generato e distribuito	<ul style="list-style-type: none"> Il valore economico generato pag. 15 				
Rapporti con i fornitori						
GRI 3: Temi materiali - versione 2021	3-3 Gestione dei temi materiali	<ul style="list-style-type: none"> Il rapporto con i fornitori pag. 32 Il piano di sostenibilità pag. 20 				
GRI 204: Pratiche di approvvigionamento - Versione 2016	204-1 Proporzione di spesa verso fornitori locali	<ul style="list-style-type: none"> Il rapporto con i fornitori pag. 32 				
Rapporti con la comunità						
GRI 3: Temi materiali - Versione 2021	3-3 Gestione dei temi materiali	<ul style="list-style-type: none"> I rapporti con la comunità pag. 47 Il piano di sostenibilità pag. 20 				
GRI 413: Comunità locali - Versione 2016	413-1 Attività che prevedono il coinvolgimento delle comunità locali, valutazioni d'impatto e programmi di sviluppo	<ul style="list-style-type: none"> I rapporti con la comunità pag. 47 				
Sicurezza nell'utilizzo dei prodotti						
GRI 3: Temi materiali - Versione 2021	3-3 Gestione dei temi materiali	<ul style="list-style-type: none"> La tutela dei nostri clienti pag. 35 Il piano di sostenibilità pag. 20 				
GRI 416: Salute e sicurezza dei clienti - Versione 2016	416-1 Valutazione degli impatti sulla salute e sulla sicurezza per categorie di prodotto e servizi	<ul style="list-style-type: none"> La tutela dei nostri clienti pag. 35 				
	416-2 Episodi di non conformità riguardanti impatti sulla salute e sulla sicurezza di prodotti e servizi	<ul style="list-style-type: none"> La tutela dei nostri clienti pag. 35 				

Tutela dei clienti					
GRI 3: Temi materiali - Versione 2021	3-3 Gestione dei temi materiali	<ul style="list-style-type: none"> • La tutela dei nostri clienti pag. 35 • Il piano di sostenibilità pag. 20 			
GRI 418: Privacy dei clienti - Versione 2016	418-1 Fondati reclami riguardanti violazioni della privacy dei clienti e perdita di loro dati	<ul style="list-style-type: none"> • Etica e trasparenza nella gestione pag. 30 			
Tutela dell'ambiente					
GRI 3: Temi materiali - Versione 2021	3-3 Gestione dei temi materiali	<ul style="list-style-type: none"> • Tutela dell'ambiente pag. 49 • Il piano di sostenibilità pag. 20 			
GRI 302: Energia - Versione 2016	302-1 Energia consumata all'interno dell'organizzazione	<ul style="list-style-type: none"> • Tutela dell'ambiente pag. 49 			
	302-3 Intensità energetica	<ul style="list-style-type: none"> • Tutela dell'ambiente pag. 49 			
GRI 305: Emissioni - Versione 2016	305-1 Emissioni dirette di GHG (Scope 1)	<ul style="list-style-type: none"> • Tutela dell'ambiente pag. 49 			
	305-2 Emissioni indirette di GHG da consumi energetici (Scope 2)	<ul style="list-style-type: none"> • Tutela dell'ambiente pag. 49 			
	305-4 Intensità delle emissioni di GHG	<ul style="list-style-type: none"> • Tutela dell'ambiente pag. 49 			
Valorizzazione dei lavoratori					
GRI 3: Temi materiali - Versione 2021	3-3 Gestione dei temi materiali	<ul style="list-style-type: none"> • Valorizzazione dei lavoratori pag. 42 • Il piano di sostenibilità pag. 20 			
GRI 404: Formazione e istruzione - Versione 2016	404-1 Ore medie di formazione annua per dipendente	<ul style="list-style-type: none"> • Valorizzazione dei lavoratori pag. 42 			
	404-2 Programmi di aggiornamento delle competenze dei dipendenti e programmi di assistenza alla transizione	<ul style="list-style-type: none"> • Valorizzazione dei lavoratori pag. 42 			
	404-3 Percentuale di dipendenti che ricevono una valutazione periodica delle performance e dello sviluppo professionale	<ul style="list-style-type: none"> • Valorizzazione dei lavoratori pag. 42 			



Indice dei contenuti VSME ESRS

STANDARD VSME	UBICAZIONE	NOTE
MODULO BASE		
B1 - Base per la preparazione	Nota metodologica VSME ESRS pag. 57	
B2 - Pratiche, politiche e iniziative future per la transizione verso un'economia più sostenibile	Il piano di sostenibilità pag. 20	
B3 - Energia e emissioni di gas serra	Tutela dell'ambiente pag. 49	
B4 - Inquinamento dell'aria, dell'acqua e del suolo	-	Inxpect non è tenuta, in forza di leggi o altre normative nazionali, a comunicare alle autorità competenti le proprie emissioni di inquinanti
B5 - Biodiversità	-	Inxpect non possiede, affitta o gestisce siti vicino ad aree sensibili per la biodiversità
B6 - Acqua	-	Tema non rilevante
B7 - Uso delle risorse, economia circolare e gestione dei rifiuti	Economia circolare pag. 52	Dati relativi ai rifiuti non riportati in quanto non rilevanti
B8 - Forza lavoro – Caratteristiche generali	Le nostre persone pag. 37	
B9 - Forza lavoro – Salute e sicurezza	Benessere aziendale e cura della persona pag. 40	
B10 - Forza lavoro – Retribuzione, contrattazione collettiva e formazione	Le nostre persone pag. 37 Valorizzazione dei lavoratori pag. 42 Diversità, inclusione e multiculturalità pag. 44	
B11 - Condanne e multe per corruzione e frode	Etica e trasparenza nella gestione pag. 30	
MODULO COMPRENSIVO		
C1 – Strategia: Modello di business e sostenibilità - Iniziative a riguardo	Le nostre soluzioni pag. 9 Mercati e catena del valore pag. 7 Il rapporto con i fornitori pag. 32	
C2 – Descrizione delle pratiche, politiche e iniziative future per la transizione verso un'economia più sostenibile	Il piano di sostenibilità pag. 20	
C3 - Obiettivi di riduzione delle emissioni climalteranti e transizione climatica	-	Obiettivi di riduzione non formalizzati
C4 - Rischi climatici	-	Rischi fisici legati al clima e rischi di transizione climatica non identificati
C5 - Ulteriori caratteristiche generali della forza lavoro	La governance pag. 28 Le nostre persone pag. 37 Diversità, inclusione e multiculturalità pag. 44	
C6 - Informazioni aggiuntive sulla propria forza lavoro - Politiche e processi sui diritti umani	Etica e trasparenza nella gestione pag. 30	
C7 - Gravi incidenti negativi sui diritti umani	Etica e trasparenza nella gestione pag. 30	
C8 - Ricavi da settori specifici e esclusione dai benchmark UE	-	Inxpect non è attiva nei settori delle armi controverse, della coltivazione e produzione di tabacco, dei combustibili fossili e nella produzione di materiali chimici. Non è inoltre esclusa da nessun indice di Benchmark UE allineato con gli Accordi di Parigi
C9 - Diversità di genere negli organi di governance	La governance pag. 28	



Inxpect S.p.A.
Via Serpente, 91
25131 Brescia (IT)
T +39 0305785105
safety@inxpect.com
www.inxpect.com

Inxpect Deutschland GmbH
Im Gewerbepark 27
91093 Heßdorf (DE)
T +49 91357366926
hello@inxpect.de | support.de@inxpect.com
www.inxpect.de

Inxpect Electronics Co., Ltd.
Room 707, 6th Floor, Building 1,
No.8 Dongdaqiao Road,
Chaoyang District, Beijing (CN)
hello-china@inxpect.com | support.cn@inxpect.com
www.inxpect-tj.com

Inxpect North America Corp.
10375 N. Baldev Court, Suite B
Milwaukee, Wisconsin 53092 (US)
T +1 4148587644
hello@inxpect.us | support.us@inxpect.com
www.inxpect.us

